



Montageanleitung

Bitte vor Inbetriebnahme aufmerksam lesen und aufbewahren!

Instructions for assembly

Please read these instructions carefully before going any further, and keep them in a safe place for future reference!

Instructions de montage

A lire attentivement avant la mise en fonction et à conserver!

Istruzioni di montaggio

Prima dell'installazione, leggere attentamente le presenti istruzioni e conservarle!

Deutsch *Seite* 4

English *Page* 8

Français *Page* 12

Italiano *Pagina* 16

Zeichnungen *Seite* 20

Drawings *Page* 20

Dessins *Page* 20

Disegni *Pagina* 20

Achtung: Schließen Sie die Leuchte erst nach dem Einsetzen der Leuchtmittel an das Netz an.

Wichtig: Wir empfehlen, beim Einsetzen der Leuchtmittel die beiliegenden Stoffhandschuhe zu tragen. Die verzinnnten Metallteile sowie die Federn sind sehr empfindlich.

Achtung: *Seven off the Wall* ist nicht für Räume mit hoher Luftfeuchtigkeit oder für den Außenbereich geeignet. Die Leuchte darf nicht mit entflammaren Gegenständen (z.B. Tücher, Stoffe) abgedeckt werden oder in der Nähe von Gegenständen aufgestellt werden, die sich entzünden könnten, beispielsweise Gardinen.

► **Beigepackt:**

- 1 Paar Stoffhandschuhe
- 7 Flügelpaare
- 7 Leuchtmittel
- 1 Ersatzleuchtmittel
- 4 Schrauben + 4 Dübel S6
- 1 Inbusschlüssel
- 2 Isolierschläuche
- 1 Durchführungstülle (Kantenschutz)
- 1 Zuleitungskabel mit Stecker und Schalter

► **Einsetzen der Leuchtmittel**

Schrauben Sie die Niedervolt-Glühlampen (1) in die Fassungsringe (2) ein und führen Sie die Anschlussdrähte (3) bis zum Anschlag in die Steckhülsen (4) der Glühlampen. Überzeugen Sie sich vom festen Sitz der Drähte. ①

Achtung: Alle sieben Anschlussdrähte müssen sich vor dem Einschalten des Stroms in den Steckhülsen befinden, sonst besteht Kurzschlussgefahr!

Stecken Sie die sieben Flügelpaare jeweils mit dem Messingclip (5) auf den Fassungsring (2). ①

Montage und Elektroanschluss müssen von einer Elektrofachkraft ausgeführt werden.

► **Montage**

Wichtig: Schalten Sie vor der Montage die Sicherung aus. Achten Sie unbedingt auf den Verlauf von Elektroleitungen, damit auf keinen Fall ein Kabel angebohrt wird. Montieren Sie nicht auf feuchtem und leitendem Untergrund!

Entfernen Sie die beiden oberen Schrauben (6) der Aufputzdose (7). ②

Nehmen Sie die Aufputzdose (7) von der Leuchte ab, indem Sie sie zuerst oben wegklappen und dann nach unten abziehen. ③

Benutzen Sie die Aufputzdose als Schablone zum Markieren der Bohrlöcher. Bohren Sie vier Dübellöcher Ø 6 mm und setzen Sie die Dübel S6 ein. Justieren Sie die Aufputzdose innerhalb der Langlöcher, bevor Sie sie festschrauben. Achten Sie auf waagrechten Sitz.

Lassen Sie die abgemantelten Zuleitungen (8) des Wandauslasses etwa 10 cm aus der Dose ragen und isolieren Sie die Enden von Leiter und Neutralleiter jeweils ca. 5 mm ab. Schieben Sie die beiliegenden Isolierschläuche (9) über Leiter und Neutralleiter und schließen Sie beide im Lüsterklemmenkästchen (10) an. ④

Setzen Sie die Leuchte auf die unteren Schrauben der Aufputzdose. Stecken Sie den Lüsterklemmenstecker (11) in die Lüsterklemmenbuchse (12) und klappen Sie die Dose zu. Befestigen Sie die Leuchte mit den beiden oberen Schrauben (6) an der Aufputzdose. ④ - ⑥

Falls Sie das mitgelieferte Zuleitungskabel mit Stecker und Schalter verwenden, brechen Sie die Lochabdeckung am unteren Rand der Aufputzdose vollständig heraus und bringen Sie die Durchführungstülle (14) als Kantenschutz auf der Lochkante an. Fädeln Sie die Zuleitung von unten in die Aufputzdose, wie in Zeichnung ⑦ gezeigt.

Das Anschließen erfolgt wie oben beschrieben.

Gestalten Sie *Seven off the Wall* selbst durch vorsichtiges

Biegen der silbernen Arme und die Anordnung der Flügel.

Achtung: Halten Sie dabei die silbernen Arme mit einer Hand im unteren Bereich fest. Das silberne Kabel (13) darf nicht entfernt werden! (6)

Wichtig: Achten Sie darauf, dass die Glühlampen die Flügel nicht berühren.

► Wechsel der Leuchtmittel

Achtung: Schalten Sie die Sicherung des Wandauslasses aus oder ziehen Sie den Netzstecker, und lassen Sie die Glühlampen vollständig abkühlen.

Ziehen Sie den Anschlussdraht (3) aus der Steckhülse (4) der zu ersetzenden Glühlampe, drehen Sie diese aus dem Fassungsring (2) und setzen Sie die neue Glühlampe ein, wie unter "Einsetzen der Leuchtmittel" beschrieben. (1)
Im Lieferumfang ist ein Ersatzleuchtmittel enthalten. Weitere Ersatzleuchtmittel sind nur über unsere Händler zu beziehen.

► Pflege

Die Flügel aus Gänsefedern können vorsichtig mit einem weichen Pinsel gesäubert werden.

Die verzinkte Aufputzdose kann mit einem feuchten Tuch gereinigt werden.

► Technische Daten

230 V~50 Hz; 125 V~60 Hz. Die für Ihre Leuchte zutreffende Spannung und Frequenz entnehmen Sie bitte dem Typenschild.

Sekundär 24 Volt, Halogen 7 x 10 Watt, Fassungen E27.
Elektronischer Transformator 75 Watt, in der Aufputzdose integriert.

 Bei Bruch des äußeren Glaskolbens muss unbedingt ein neues Leuchtmittel eingesetzt werden.

Eventuell notwendige Reparaturen dürfen nur von einer Elektrofachkraft durchgeführt werden. Die äußere Leitung darf bei Beschädigung nur von der Ingo Maurer GmbH ausgetauscht werden.

Caution: Do not connect the lamp to the power supply before inserting the light bulbs.

Important: The cotton gloves supplied should be worn when inserting the light bulbs. The galvanized metal parts and the feathers are delicate and easily damaged.

Caution: *Seven off the Wall* is not suitable for use in damp areas or outdoors.

The lamp must not be covered with flammable items (e.g. cloths or scarves) and must be sited well away from curtains or other materials that are likely to catch fire.

► **Enclosed:**

- 1 pair of cotton gloves
- 7 pairs of wings
- 7 light bulbs
- 1 replacement bulbs
- 4 screws and plugs S6
- 1 Allen key
- 2 insulating sleeves
- 1 edge protector
- 1 power lead with plug and switch

► **Inserting the light bulbs**

Screw the low-voltage bulbs (1) into the holder rings (2) and push the connecting wires (3) firmly into the contact sleeves (4) on the bulbs.

Ensure that the wires are securely in position. ①

Caution: All seven connecting wires must be inserted in the sleeves before the lamp is switched on; otherwise there is a danger of short-circuiting!

Fit the seven pairs of wings with the brass clips (5) on the holder rings (2). ①

The lamp assembly and all electrical work must be carried out by a qualified electrician.

► **Assembly**

Important: Switch off or remove the fuse for the power supply before beginning the assembly. Please take care to ascertain the exact position of all electrical wiring, so as to avoid accidentally drilling into a cable. Do not attach the lamp to a damp and/or conductive surface!

Remove the two upper screws (6) from the surface box (7). ②

Detach the box (7) from the lamp by folding the top section back and then pulling the box downwards and away from the lamp. ③

Use the surface box as a template to mark the drill holes. Drill four 6 mm-diameter holes and insert the S6 plugs. Adjust the position of the box within the longitudinal slots before screwing the box into place. Ensure that the box is exactly horizontal. Remove a 10 cm section of the outer covering from the mains cable (8) and strip about 5 mm from the ends of the phase and neutral wires. Fit the insulating sleeves (9) over the phase and neutral wires and connect both wires to the contacts in the terminal box (10). ④

Place the lamp on the screws in the bottom section of the surface box. Insert the terminal plug (11) in the terminal socket (12) and close the box. Attach the lamp to the box with the two upper screws (6). ④ - ⑥

If the power lead supplied (with plug and switch) is to be used, press the pre-stamped aperture inwards and attach the protector (14) to the edge of the aperture. The lead is fed from below into the surface box, as shown in fig. ⑦. The connection is made as described above.

Seven off the Wall can be modified to suit the user's wishes by carefully bending the silver arms and altering the position of the wings.

Caution: Hold the silver arms by the lower section in order to prevent snapping or kinking. Do not remove the silver cable (13)! ⑥

Important: Ensure that the light bulbs do not touch the wings.

► Changing the bulbs

Caution: Remove or switch off the fuse for the wall outlet, or unplug the lamp, and allow the bulbs to cool down completely.

Remove the connecting wire (3) from the contact sleeve (4) on the spent bulb, unscrew the bulb from the holder ring (2) and insert the replacement as described under "Inserting the light bulbs" above. ①

A spare bulb is supplied with the lamp. Further replacements must be ordered from our dealers.

► Cleaning

The goose-feather wings can be cleaned carefully with a soft paintbrush.

The galvanized surface box can be cleaned with a damp cloth.

► Technical specification

230 V~50 Hz; 125 V~60 Hz. *The correct voltage and frequency for your lamp are indicated on the type label.*

Secondary 24 V, halogen 7 × 10 W, E27 base.
75 W electronic transformer integrated into the surface box.

 A new light bulb must be fitted if the glass enclosure is broken.

Any repairs that may become necessary must be carried out by a qualified electrician. In the event of damage to the external power cord, replacements may only be fitted by Ingo Maurer GmbH.

Attention: Raccordez la lampe au courant seulement après y avoir inséré l'ampoule.

Important: nous vous recommandons de porter les gants en tissu joints pour installer les ampoules. Les parties en métal étamé, ainsi que les plumes sont très fragiles.

Attention: *Seven off the Wall* n'est pas appropriée pour un montage dans des pièces humides, ou en plein air. Ne pas couvrir la lampe avec des objets inflammables (par ex. tissus, étoffes) ou ne pas la placer près d'objets facilement inflammables (par ex. rideaux).

► Accessoires fournis:

- 1 paire de gants en tissu
- 7 paires d'ailes
- 7 ampoules
- 1 ampoule de rechange
- 4 vis + 4 chevilles S6
- 1 clé à six pans
- 2 gaines isolantes
- 1 protège-arête
- 1 câble d'alimentation avec prise et interrupteur

► Placement des ampoules

Visser les ampoules basse-tension (1) dans les douilles voleuses (2) et amener les fils de connexion (3) jusqu'à la butée dans les alvéoles (4) des ampoules. Assurez-vous de la position ferme des fils de connexion. ①

Attention: les sept fils de connexion doivent se trouver fixés dans les alvéoles avant la mise en circuit, sinon il y a risque de court-circuit!

Attacher les 7 paires d'ailes avec les agrafes en laiton sur les douilles voleuses respectives (2). ①

Le montage et la connexion électrique sont à effectuer par un électricien qualifié.

► Montage

Important: déconnecter le fusible avant le montage. Il est indispensable de respecter le positionnement des conduites électriques afin d'éviter de percer un câble électrique. Ne pas installer sur une surface humide et/ou conductrice!

Dévisser les deux vis supérieures (6) du boîtier sur-crépi (7). ②

Retirer le boîtier sur-crépi (7) de la lampe en le rabattant vers le haut et ensuite en le poussant vers le bas. ③

Marquer les trous de perçage en utilisant le boîtier sur-crépi fourni comme gabarit. Percer les quatre trous pour les chevilles Ø 6 mm et insérer les chevilles S6. Ajuster le boîtier sur-crépi dans les trous oblongs avant de le visser fermement. Veillez à la position bien horizontale du boîtier. Laisser dépasser du boîtier la conduite dégainée (8) de la sortie murale d'env. 10 cm et dénuder les extrémités d'env. 5 mm du fil de phase et du fil neutre. Enfiler les gaines isolantes (9) fournies sur le fil de phase et le fil neutre et connecter les 2 fils au boîtier du domino (10). ④

Installer la lampe sur la vis inférieure du boîtier sur-crépi. Enfoncer la fiche du domino (11) dans le domino (12) et refermer le boîtier. Fixer la lampe avec les deux vis du haut (6) au boîtier sur-crépi. ④ - ⑥

Si vous souhaitez utiliser le câble d'alimentation avec prise et interrupteur fourni, détacher complètement le couvercle ajouré se trouvant sur le côté inférieur du boîtier apparent et poser le protège-arête (14) sur le bord de l'orifice. Enfiler le câble d'alimentation par le bas dans le boîtier apparent, comme décrit sur le dessin ⑦.

Le raccordement se fait comme décrit plus haut.

Façonnez à votre goût *Seven off the Wall* en pliant avec précaution vous-même les bras argentés et en plaçant à

votre façon les ailes.

Attention: Pendant ce temps, tenir fermement d'une main le bras argenté par sa partie basse pour éviter de le casser. Ne pas retirer le câble argenté (13)! ⑥

Important: Veillez à ce que les ampoules et les ailes ne se touchent pas.

► Remplacement des ampoules

Attention: Déconnecter le fusible de la sortie murale ou retirer la fiche de contact, et laisser les ampoules refroidir complètement.

Retirer le fil de connection (3) de l'alvéole (4) de l'ampoule à remplacer, dévisser l'ampoule de la douille voleuse (2) et placer l'ampoule de rechange (cf § "Placement des ampoules"). ①

Une ampoule de rechange est fournie. Toute nouvelle ampoule de rechange devra être commandée uniquement chez l'un de nos revendeurs.

► Entretien

Nettoyer les ailes en plumes d'oie avec précaution, avec un pinceau à poils doux.

Le boîtier-sur crépi peut être nettoyé avec un chiffon humide.

► Données techniques

230 V~50 Hz; 125 V~60 Hz. Vous trouverez la tension et la fréquence adaptées à votre lampe sur la plaque signalétique.

Secondaire 24 volts, halogènes 7 x 10 watts, douilles E27.
Transformateur électronique de 75 W, intégré dans la base.

 Veuillez installer une nouvelle ampoule, si le verre extérieur d'une ampoule est cassé.

Des réparations éventuellement nécessaires doivent être effectuées uniquement par un spécialiste. En cas de dommage, le câble électrique externe doit être changé uniquement par la société Ingo Maurer GmbH.

Attenzione: Collegare la lampada alla rete elettrica solo dopo avere inserito tutte le lampadine.

Importante: Per tutti i lavori sul lampadario, raccomandiamo di indossare sempre i guanti in stoffa in dotazione. Le parti in metallo zincato e le piume sono molto delicate.

Attenzione: *Seven off the Wall* non è adatta per il montaggio in ambienti con alta umidità oppure all'aperto. La lampada non deve essere ricoperta da oggetti infiammabili (ad es. panni, tessuti) oppure essere montata in prossimità di oggetti che potrebbero infiammarsi, quali ad esempio tende e tendaggi.

► **Nella fornitura sono inclusi:**

- 1 paio di guanti in stoffa
- 7 paia di ali
- 7 lampadine
- 1 lampadina di scorta
- 4 viti + 4 tasselli S6
- 1 chiave a brugola
- 2 tubi isolanti
- 1 passante paraspigoli
- 1 cavo di alimentazione con interruttore

► **Inserimento delle lampadine**

Avvitare le lampadine (1) a basso voltaggio negli anelli dei portalampada (2) e inserire i fili di collegamento (3) fino all'arresto negli spinotti (4) delle lampadine. Assicurarsi che i fili siano saldamente inseriti. (1)

Attenzione: Prima di attaccare la corrente, i sette fili di collegamento devono essere inseriti negli spinotti! In caso contrario sussiste il rischio di corto circuito!

Applicare le sette paia di ali con il clip in ottone (5) sui

rispettivi anelli dei portalampada (2). (1)

Il montaggio e il collegamento alla rete devono essere effettuati da un elettricista.

► **Montaggio**

Importante: Prima del montaggio staccare la corrente dell'uscita a parete! Fare attenzione al percorso delle linee di alimentazione per evitare di danneggiare un cavo! Non montare su superfici umide e/o conduttrici di corrente!

Svitare le due viti superiori (6) della scatola di montaggio a parete (7). (2)

Togliere la scatola di montaggio (7) dalla lampada separandole prima in alto e poi facendola scivolare verso il basso. (3)

Usare la scatola di montaggio come dima di foratura per contrassegnare i punti da forare alla parete. Effettuare i quattro fori Ø 6 mm per i tasselli e inserire i tasselli S6. Posizionare esattamente in bolla la scatola di montaggio grazie ai fori ovali delle viti e avvitarela saldamente. Assicurarsi che sia posizionata in orizzontale.

Lasciare spuntare i fili di alimentazione (8) dell'uscita della corrente a parete di 10 cm dalla scatola e spelare le relative estremità di circa 5 mm. Applicare gli allegati tubi isolanti (9) su fase e neutro e collegare entrambi nella morsettieria (10). (4)

Appoggiare la lampada sulle viti inferiori della scatola di montaggio. Unire il morsetto maschio (11) della lampada al morsetto femmina (12) e chiudere la scatola fissandola con le due viti superiori (6). (4) - (6)

Nel caso d'impiego del cavo di alimentazione con spina e interruttore, togliere interamente la copertura del foro di accesso sul bordo inferiore della scatola di montaggio e applicare il passante paraspigoli (14) come protezione sui bordi taglienti della lamiera. Infilare il cavo di alimentazione dal basso nella scatola di montaggio. (7)

Il collegamento elettrico è da eseguire come già descritto prima.

Date a *Seven off the Wall* la forma che desiderate, torcendo cautamente le braccia in argento nonché le ali.

Attenzione: Durante l'operazione tenere le braccia argentate saldamente nella parte bassa con una mano. Il cavo argentato (13) non deve essere staccato! ⑥

Importante: Fate attenzione che le lampadine non tocchino le ali.

► Sostituzione delle lampadine

Attenzione: Staccare la corrente dell'uscita della corrente a parete e attendere che le lampadine siano completamente fredde.

Staccare il filo di collegamento (3) dallo spinotto (4) della lampadina da sostituire, svitarla e estrarla dall'anello del portalampada (2), quindi inserire la nuova lampadina; vedi paragrafo "Inserimento delle lampadine". ①

Nella fornitura è inclusa una lampadina di scorta. Ulteriori lampadine di ricambio possono essere acquistate soltanto presso i nostri rivenditori autorizzati.

► Cura e manutenzione

Le ali di piume d'oca possono essere pulite cautamente con un pennello.

Le parti zincate possono essere pulite con un panno umido.

► Dati tecnici

230 V~50 Hz; 125 V~60 Hz. I dati tecnici relativi alla tensione e alla frequenza di funzionamento della Vostra lampada sono riportati sulla targhetta d'identificazione.

Secondario 24 Volt, alogena 7 × 10 Watt, attacchi E27. Trasformatore elettronico 75 Watt, integrato nella scatola di montaggio.

 In caso di rottura del bulbo in vetro esterno, la lampadina deve assolutamente essere sostituita.

Eventuali riparazioni possono essere eseguite esclusivamente da un elettricista specializzato. Il cavo esterno, se danneggiato, può essere sostituito soltanto dalla Ingo Maurer GmbH.

Bitte aufklappen / Please open / Ouvrir svp / Aprire →

①

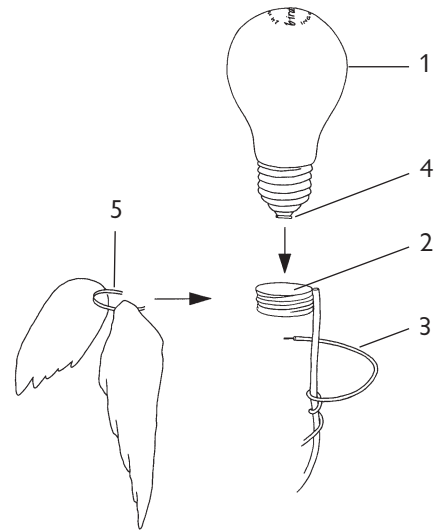

②

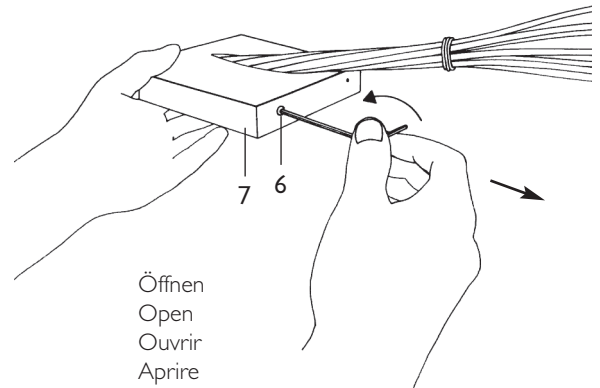

③

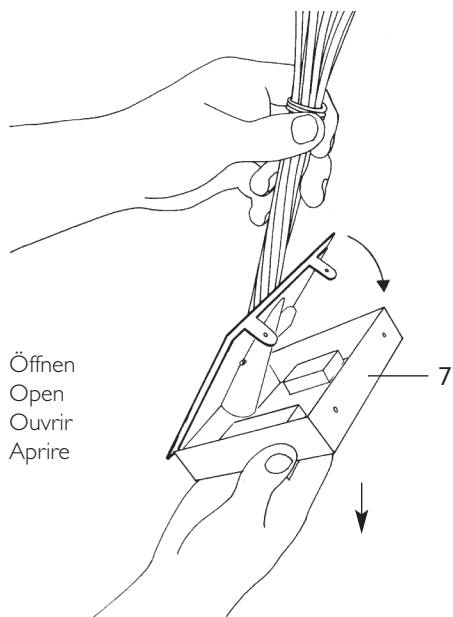

⑤

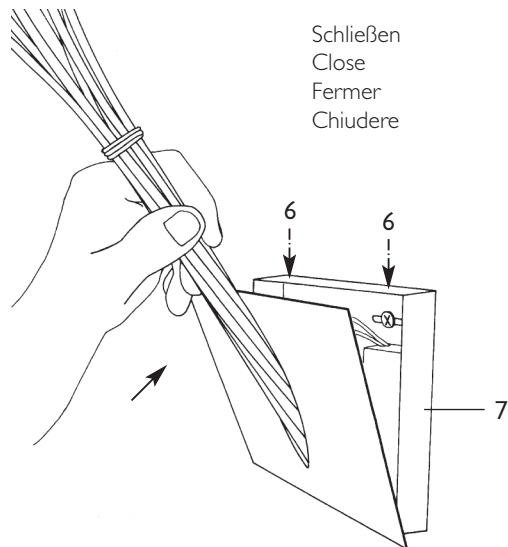

④

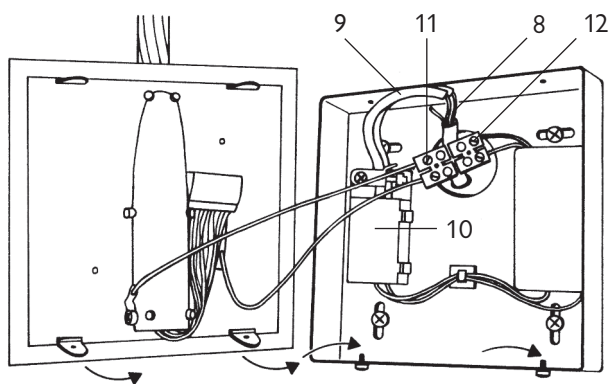

⑥

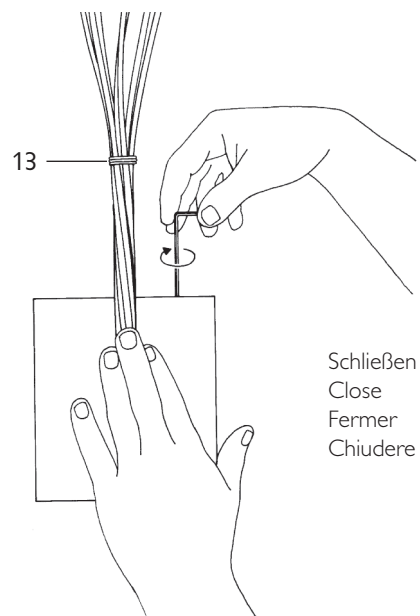

⑦

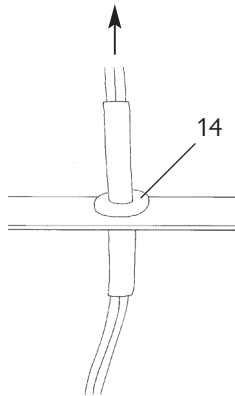

Ingo Maurer GmbH
Kaiserstrasse 47
80801 München
Germany
T. +49.89.381606-0
F. +49.89.381606 20
info@ingo-maurer.com
www.ingo-maurer.com