

Format / Format

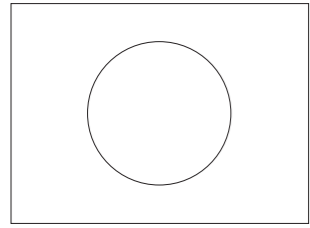

Querformat / Landscape

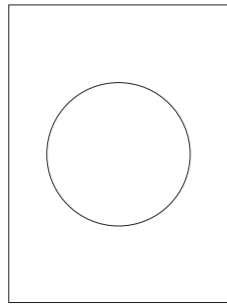

Hochformat / Portrait

Gegen die Wand gelehnt / Leaned against the wall

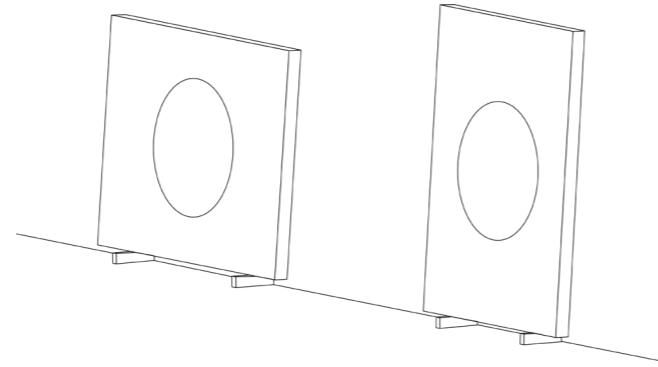

Wandmontage / Wall installation

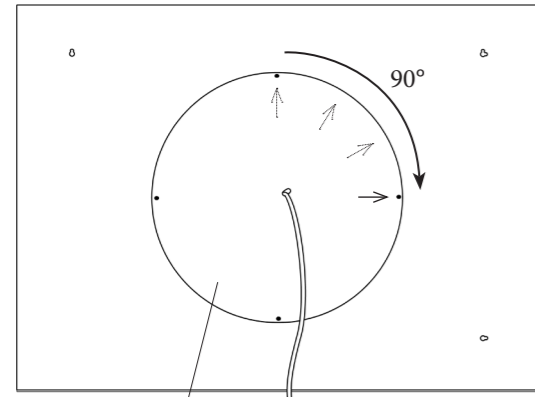
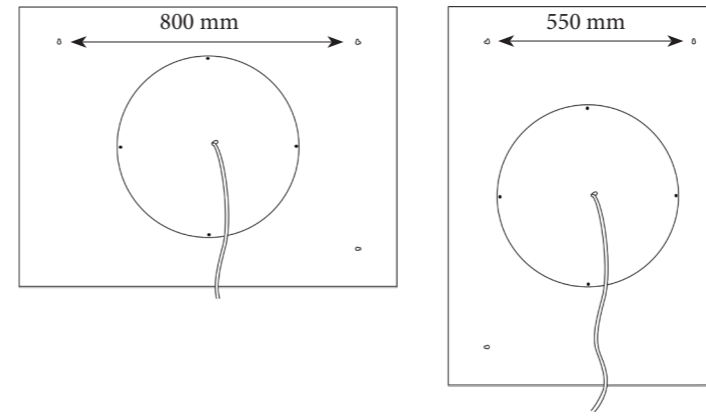

Auf einer Staffelei / On a Tripod

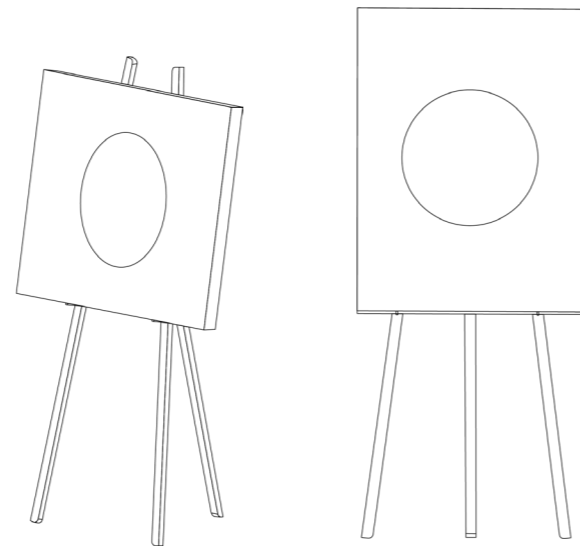

Bitte beachten Sie, dass die Staffelei nicht im Lieferumfang enthalten / Please note that the tripod is not included (!)

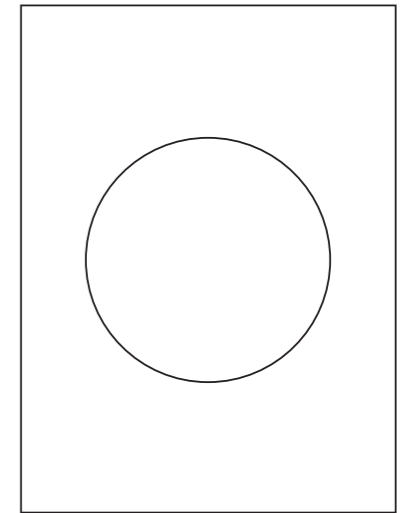
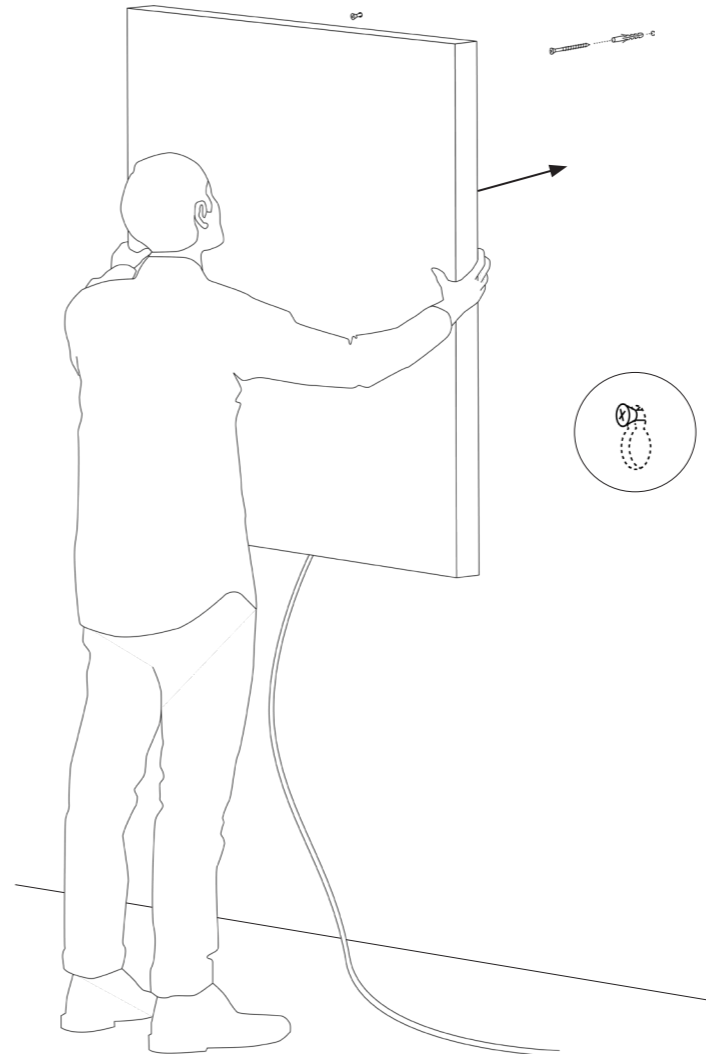

Deutsch

Bitte nehmen Sie die Leuchte vorsichtig aus der Verpackung. Entfernen Sie die Kabelbinder und wickeln Sie das Kabel vollständig ab.

Das Papier dieser Lampe ist ein unbehandeltes Naturprodukt: Kleinere Einschlüsse und Verdickungen sind produktionstechnisch bedingt.

English

Please take the lamp carefully out of the packaging. Remove the cable ties and unwind the cables completely.

The paper used in this lamp is a natural, untreated product. Minor surface flaws are a result of the manufacturing process.

Format

MOODMOON framed wird standartmäßig im Querformat ausgeliefert. Um die Leuchte hochkant zu verwenden, muss das Leuchtenelement um 90° gedreht werden.

Legen Sie den Kasten mit der Papierseite nach unten auf eine weiche und saubere Oberfläche. Lösen sie auf der Rückseite des Lichtkastens die 4 Schrauben der runden Scheibe. Drehen sie diese 90° im Uhrzeigersinn, so dass der Pfeil immer nach oben zeigt, und befestigen sie sie erneut.

Gegen die Wand gelehnt

Verwenden sie zum Schutz des Papieres die beigefügten Kanthölzer; wenn sie MOODMOON framed auf den Boden oder ein Sideboard stellen und an einer Wand anlehnen.

Auf einer Staffelei

Um MOODMOON framed als freistehende Stehleuchte zu verwenden, kann ein Tripod aus Eschenholz als Zubehör bezogen werden.

Wandmontage

Montieren sie die beigefügten Schrauben an der Wand. Achten sie je nach Wahl des Formates (hochkant oder quer) auf den richtigen Abstand und hängen Sie die Leuchte an den vorgesehenen Löchern auf.

Wichtig: Achten Sie unbedingt auf den Verlauf von Elektroleitungen, damit auf keinen Fall ein Kabel angebohrt wird.

Important: Be sure to pay attention to the course of electrical cables, to ensure that no cable is drilled into.

Important: Be sure to pay attention to the course of electrical cables, to ensure that no cable is drilled into.

Pflege

Reinigen Sie die Leuchte mit einem trockenen Mikrofasertuch. Der Papierschirm darf nicht mit Feuchtigkeit in Berührung kommen. Verwenden Sie auch für das Leuchtenelement, KEINE Lösungsmittel- oder chlorhaltigen Reinigungsmittel.

Technische Daten

100-240Volt~, 50- 60Hz., Leistungsfaktor >0,6
Sekundär 5 V, RGBW LED, max. 45 W (kleine Version), bzw. 60W (große Version)
steuerbar & dimmbar über Ingo Maurer Digital App oder Webapp

Die LEDs haben eine Lebensdauer von 25000 Stunden (Herstellerangabe).

Die Leuchte enthält LED Lichtquellen der Energieklasse F (A-G). Diese können nicht vom Nutzer ausgetauscht werden, aber von Fachkräften.

 Eine defektes Leuchte muss als Elektroschrott entsorgt werden und darf nicht in den Hausmüll gelangen.

Eventuell notwendige Reparaturen dürfen nur von einer Elektrofachkraft durchgeführt werden. Die äußere Leitung darf bei Beschädigung nur von der Ingo Maurer GmbH ausgetauscht werden. Bei Schäden, die durch Nichtbeachten dieser Bedienungsanleitung, unsachgemäßer Inbetriebnahme und/oder baulicher Veränderung z. B. durch Fremdbauteile, Handhabung oder Fremdeingriff verursacht werden, erlischt der Garantieanspruch.

Format

MOODMOON framed is supplied in landscape format by default.To use the luminaire in portrait format, the light element must be rotated by 90°. To do so, place the box with the paper side facing downwards on a soft and clean surface.

Loosen the 4 screws of the round disk on the back of the light box.Turn the disk 90° clockwise so that the arrow always points upwards and fasten it again.

Leaned against the wall

Use the enclosed squared lumber when placing MOODMOON framed on the floor or a sideboard and leaning against a wall.

On a Tripod

To use MOODMOON framed as a free-standing floor lamp, a ash wood Tripod can be purchased as an additional part.

Wall installation

Mount the enclosed screws on the wall. Pay attention to the correct distance according to the choice of format (portrait or landscape) and hang the luminaire on the holes provided.

Important: Be sure to pay attention to the course of electrical cables, to ensure that no cable is drilled into.

Important: Be sure to pay attention to the course of electrical cables, to ensure that no cable is drilled into.

Important: Be sure to pay attention to the course of electrical cables, to ensure that no cable is drilled into.

Cleaning

The lamp can be cleaned with a dry microfiber cloth. The paper shade must not come into contact with moisture. DO NOT use cleaning agents containing solvents or chlorine.

Technical specification

100-240Volt~, 50- 60Hz., power factor > 0,6
secondary 5 V, RGBW LED, max. 45 W(small Version), max. 60W, (big version)
controllable & dimmable via Ingo Maurer Digital App or Webapp

According to the manufacturer, the LEDs have an average-life of 25000 hours.

The luminaire contains LED light sources of energy class F (A-G). The Led stripes cannot be replaced by the user; only by experts.

 A defective lamp must be disposed as electronic scrap, it must not get into domestic waste.

Any repairs that may become necessary must be carried out by a professional electrician. In the event of damage to the external power cord, replacements may only be fitted by Ingo Maurer GmbH.The legal and contractual warranty for defects and product liability will be void, Should the installation instructions not be duly followed or non-original components be employed.

Français

Veillez sortir la lampe soigneusement de son emballage. Retirez les attaches de câble et déroulez complètement les câbles.

Le papier de cette lampe est un produit naturel non-traité; de petites imperfections ou épaississements sont dus au procédé technique.

Format

Moodmoon Framed est livré en format paysage (format standart). Pour utiliser la lampe dans le format portrait, l'élément de lumière doit être tourné de 90°. Pour se faire, placez la boîte avec le côté papier vers le bas, sur une surface plane préalablement nettoyée.

Desserrez les 4 vis du disque rond situé à l'arrière du caisson lumineux. Tournez le disque de 90° dans le sens des aiguilles d'une montre de manière à ce que la flèche soit toujours vers le haut et fixez-le à nouveau.

Adossé contre le mur

Utilisez les tasseau de bois fournis lorsque vous placez MOODMOON framed sur le sol ou sur un buffet et adossé à un mur.

Sur un Trépied

Pour utiliser MOODMOON framed comme un luminaire sur pied, un trépied en bois de frêne peut être acheté en tant que pièce supplémentaire.

Installation sur le mur

Fixez les vis jointes au mur.Veuillez à respecter la distance correcte en fonction du choix du format (portrait ou paysage) et accrochez le luminaire aux trous prévus à cet effet.

Important : Veillez de faire attention au parcours des câbles électriques dans le mur; afin qu'aucun câble ne soit percé.

Important: Fare attenzione al percorso dei cavi elettrici, nel muro che nessun cavo venga forato.

Important: Fare attenzione al percorso dei cavi elettrici, nel muro che nessun cavo venga forato.

Entretien

Nettoyer la lampe avec un chiffon à microfibre sec. L'abat-jour en papier ne doit pas entrer en contact avec l'humidité. Ne pas utiliser de solvants ou de détergents à base de chlore!

Données techniques

100-240Volt~, 50- 60Hz., Facteur de puissance >0,6
secondaire 5 V, RGBW LED, max. 45 W(petite version), max. 60W, (grand version)
contrôlable et gradable via Ingo Maurer Digital App ou Webapp

Les LEDs ont une durée de vie 25000 heures (données du fabricant).

Le luminaire contient des sources lumineuses LED de classe énergétique F (A-G). Les bandes Led ne peuvent pas être remplacées par l'utilisateur, uniquement par des experts.

 Un lampe défectueux devra être jeté avec des déchets électroniques, ne pas les jeter avec vos ordures ménagères.

Des réparations éventuellement nécessaires ne sont à effectuer que par un spécialiste. En cas d'endommagement du câble électrique externe, celui-ci ne doit être échangé que par la société Ingo Maurer GmbH. La garantie légale et contractuelle pour les défauts et la responsabilité pour les dommages causés par des produits défectueux, expireront en cas de dommages ou de ré- clamations résultant du non-respect des instructions d'installation et/ou des modifications Structurelles, en particulier si des composants non originaux sont utilisés.

Design by Sebastian Hepting 2022

Italiano

Con entrambe le mani estrarre cautamente la lampada dall'imballaggio. Rimuovere le fascette per cavi e svolgere completamente i cavi.

La carta di questa lampada è un prodotto naturale non trattato; piccole imperfezioni e ispessimenti sono dovuti alla tecnica di lavorazione.

Formato

Moodmoon Framed viene consegnato in formato orizzontale come standard.

Per utilizzare il pannello in posizione verticale, l'elemento di luce deve essere ruotato di 90 gradi. Appoggiare il pannello con il lato carta rivolto verso il basso su una superficie pulita e morbida.

Allentare le 4 viti del disco rotondo sul retro. Ruotare il disco di 90 gradi in senso orario in modo che la freccia sia sempre rivolta verso l'alto e fissarlo nuovamente.

Appoggiato a un muro

Per proteggere la carta quando si posiziona MM sul pavimento o su una credenza e si appoggia ad una parete, utilizzare i legni squadrate in dotazione.

Su un cavalletto

Per utilizzare MOODMOON framed come lampada indipendente, è possibile acquistare un treppiede in legno di frassino come accessorio.

Montaggio a parete

Fissare a parete le viti allegate. A seconda del formato scelto, assicurarsi che la distanza sia corretta e appendere il pannello agli appositi fori.

Importante: Fare attenzione al percorso dei cavi elettrici, nel muro che nessun cavo venga forato.

Importante: Fare attenzione al percorso dei cavi elettrici, nel muro che nessun cavo venga forato.

Importante: Fare attenzione al percorso dei cavi elettrici, nel muro che nessun cavo venga forato.

Cura

Pulire la lampada con un panno asciutto in microfibra. Il paralume in carta non deve entrare in contatto con l'umidità. Non usare solventi o prodotti contenenti cloro.

Dati tecnici

100-240Volt~, 50- 60Hz., Fattore di potenza >0,6
Secondario 5 V, RGBW LED, max. 45 W(versione piccola), max. 60W, (versione grande)
controllabile e dimmerabile tramite Ingo Maurer Digital App o Webapp

I LED hanno una durata di vita di 25000 ore(dichiarazione del costruttore).

L'apparecchio contiene sorgenti luminose a LED di classe energetica F (A-G). Le strisce Led non possono essere sostituite dall'utente, solo da esperti.

 Un lampada difettoso è da considerarsi un rifiuto elettrici e non deve essere smaltito con i rifi uti domestici.

Eventuali riparazioni possono essere eseguite esclusivamente da un elettricista specializzato. Il cavo esterno, se danneggiato, può essere sostituito soltanto dalla Ingo Maurer GmbH. In caso di danni causati dall'inosservanza delle presenti istruzioni d'uso, da una messa in servizio e/o da una modifica costruttiva non corretta, ad es. a causa di componenti estranei, manipolazione o interferenze esterne, Il diritto alla garanzia decade.

Ingo Maurer GmbH Kaiserstrasse 47 80801 München Germany T +49 (0)89 381 606 0 F +49 (0)89 381 606 20 info@ingo-maurer.com www.ingo-maurer.com

Stand Mai 2022 Made in Germany

