

INGO MAURER

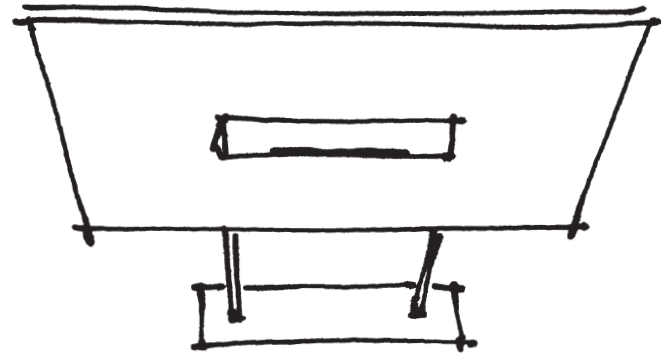

Ingo Maurer GmbH
Kaiserstrasse 47
80801 München
Germany
T. +49.89.381 606-0
F. +49.89.381 606 20
info@ingo-maurer.com
www.ingo-maurer.com



Made in Germany

Oktober 2012

Bo.jek Instructions

Montageanleitung

Bitte vor der Montage aufmerksam lesen und aufbewahren!

Instructions for assembly

Please read these Instructions carefully before going any further, and keep them in a safe place for future reference.

Instructions de montage

A lire attentivement avant le montage et à conserver!

Istruzioni di montaggio

Prima del montaggio, leggere attentamente le istruzioni e conservarle!

Deutsch Seite 4

English Page 7

Français Page 10

Italiano Pagina 13

Zeichnungen Seite 16

Drawings Page 16

Dessins Page 16

Disegni Pagina 16

Montage und Elektroanschluss sind von einer Elektrofachkraft auszuführen. Zur Montage sind zwei Personen notwendig.

Achtung: Schalten Sie die Sicherung des Wandauslasses vor der Montage aus. Montieren Sie nicht auf feuchtem und leitendem Untergrund!

► **Beigepackt:**

- 1 Wandhalterung
- 4 Schrauben und Dübel S8
- 1 Abdeckplatte
- 2 Senkkopfschrauben
- 1 Aluwinkel mit Schraube

► **Montagevorbereitung**

Wichtig: Achten Sie beim Positionieren der Lampe auf einen Mindestabstand von 50 cm zur Decke. Die Montagehöhe sollte jedoch mindestens 210 cm betragen. Achten Sie auch unbedingt auf den Verlauf der Elektroleitungen, damit auf keinen Fall ein Kabel angebohrt wird.

Benutzen Sie die Wandhalterung (1) als Schablone zum Markieren der Bohrlöcher. Bohren Sie die vier Dübellöcher Ø 8 mm, setzen Sie die Dübel S8 (2) ein und befestigen Sie die Wandhalterung mit den beiliegenden Schrauben (3). Zur exakt waagerechten Positionierung nehmen Sie bitte eine Wasserwaage zu Hilfe. ①

Hinweis: Die Vierkantrohre der Wandhalterung sind leicht schräg nach oben angeschweißt, um – nach dem Aufschieben der Lampe – eine waagerechte Ausrichtung zu gewährleisten.

Lassen Sie die abgemantelten Zuleitungen des Wandauslasses (4) etwa 5 cm herausragen und isolieren Sie die Enden

etwa 5 mm ab. Schließen Sie den Schutzleiter im gekennzeichneten mittigen Eingang (5) der Lüsterklemme (6), Leiter und Neutralleiter rechts und links davon an. Schieben Sie die Abdeckplatte (7) – mit den Magneten zur Wandhalterung – bis etwa zur Mitte über die beiden Vierkantrohre. ②

► **Montage**

Nehmen Sie die Lampe (Leuchtmittel zeigt nach oben) zur Hand und fädeln Sie die beiden Kabel in die Vierkantrohre der Wandhalterung ein. ③
Ziehen Sie die beiden Kabel vorsichtig durch die Öffnungen am Ende der Vierkantrohre, schieben Sie die Lampe bis zum Anschlag über die Vierkantrohre und befestigen Sie sie mit den beiden beiliegenden Senkkopfschrauben (8). Schließen Sie die beiden Zuleitungen in der Lüsterklemme an. Schrauben Sie den beiliegenden Aluwinkel (9) mit dazugehöriger Schraube in die Wandhalterung, wie in Zeichnung ④ dargestellt.
Schieben Sie die Abdeckplatte auf die Wandhalterung, bis sie hörbar mit den Magneten einschnappt.
Schieben Sie das Schutzglas (10) vorsichtig in die Halterung (11) ein. ④

► **Wechsel des Leuchtmittels**

Achtung: Schalten Sie die Sicherung des Wandauslasses aus und lassen Sie die Lampe vollständig abkühlen!
Neues Leuchtmittel nicht mit bloßen Händen berühren!

Wichtig: Beim Auswechseln des Leuchtmittels immer mit einer Hand die Trägerbleche in der Mitte stützen, damit kein Druck auf die Stäbe der Wandhalterung ausgeübt wird.

Ziehen Sie vorsichtig das Schutzglas (10) zurück, bis das Leuchtmittel frei liegt. Das Leuchtmittel sitzt sehr fest in

der Fassung: Drücken Sie den Brennstab nach einer Seite fest in die Fassung, bis er sich auf der anderen Seite löst. Setzen Sie das neue Leuchtmittel entsprechend ein und schieben Sie das Schutzglas wieder in die Halterung zurück. ⑤

► Pflege

Schutzglas und Aluminiumteile können mit einem handelsüblichen Glasreiniger gesäubert werden.

► Technische Daten

230V~50 Hz; 125V~60 Hz. Die für ihre Leuchte zutreffende Spannung und Frequenz entnehmen Sie bitte dem Typenschild. Halogen-Brennstab 500 Watt, Sockel R7s. 150 Watt bis max. 500 Watt möglich. Regelung der Lichtstärke über einen handelsüblichen Dimmer.

 Der Mindestabstand zu brennbaren Flächen beträgt 0,5 m.

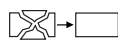
 Ein zerbrochenes Schutzglas muss unbedingt ersetzt werden.

Eventuell notwendige Reparaturen dürfen nur von einer Elektrofachkraft durchgeführt werden. Die äußere Leitung darf bei Beschädigung nur von der Ingo Maurer GmbH ausgetauscht werden.

The lamp assembly and all electrical work must be carried out by a qualified electrician. Two people are needed for the assembly.

Caution: Switch off or remove the fuse for the mains supply before beginning the assembly. Do not attach the lamp to a damp and/or conductive surface!

► Enclosed:

1 wall fixture
4 screws and plugs S8
1 cover
2 countersunk screws
1 aluminium bracket with screw

► Preparations for assembly

Important: The lamp must be positioned so that it hangs at least 210 cm above the floor and 50 cm below the ceiling. These minimum surface clearance requirements must be strictly observed. Please also take care to ascertain the exact position of the mains cable, so as to avoid drilling into it.

Mark in the drill holes, using the wall fixture (1) as a guide. Drill the four 8 mm diameter holes, insert the S8 plugs (2) and attach the wall fixture with the screws (3) provided. Use a spirit level to make sure that the fixture is exactly horizontal. ①

N.B.: The square metal tubes on the wall fixture are welded at a slight upward angle so that the lamp, when fully assembled, is exactly horizontal.

Remove a 5 cm section of the outer covering from the mains cable (4) and strip about 5 mm from the ends of the three leads (phase, neutral, earth). Connect the earth

lead to the marked central contact in the terminal (5), and the phase and neutral leads to the contacts on the right and left of the earth contact (6). Slide the cover (7) – with the magnets facing the wall fixture – over the two square metal tubes and position it more or less centrally. ②

► Assembly

Take the body of the lamp (with the bulb facing upwards), thread the two leads into the square tubes and pull them carefully through to the end of each tube. ③

Slide the body of the lamp over the tubes until it reaches the stop, and then fix it in position with the two counter-sunk screws (8) provided.

Connect the two leads to the contacts in the terminal. Attach the aluminium bracket (9) with the screw provided to the wall fixture as shown in fig. ④.

Slide the cover onto the wall fixture until the magnets click into position.

Slide the protective glass cover (10) carefully into the retaining fixture (11). ④

► Changing the bulb

Caution: Remove or switch off the fuse for the mains supply and allow the lamp to cool down completely. Do not touch the replacement bulb with your bare hands.

Important: When changing the bulb, always support the middle of the lamp with one hand, so as to avoid any strain on the wall fixture.

Carefully slide back the protective glass cover (10) until the bulb is exposed. The bulb fits very tightly in the socket. Press it firmly into the socket at one side, until it detaches itself at the other side. Following the same principle, insert the new bulb and slide the glass cover back into the retaining fixture. ⑤

► Cleaning

The protective glass cover and the aluminium parts can be wiped with an ordinary household glass cleaner.

► Technical specification

230V~50 Hz; 125V~60 Hz. *The correct voltage and frequency for your lamp are indicated on the type label.*

Halogen tube 500 W, R7s socket. Minimum-maximum wattage 150–500 W. Any normal commercially available dimmer may be used.

 Minimum distance from flammable surfaces:
50 cm.

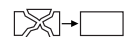
 The protective glass cover must be replaced in case of damage.

Any repairs that may become necessary must be carried out by a professional electrician. In the event of damage to the external power cord, replacements may only be fitted by Ingo Maurer GmbH.

Le montage et la connexion électrique sont à effectuer par un électricien qualifié. Le montage nécessite deux personnes.

Attention: Déconnecter le fusible contrôlant l'arrivée du courant au mur avant le montage. Ne pas monter sur des surfaces humides ou conductrices!

► Fournitures:

- 1 fixation murale
- 4 vis et chevilles S8
- 1 plaque de recouvrement
- 2 vis à tête fraisée
- 1 encoignure en aluminium avec vis

► Préparation pour le montage

Important: Pour le positionnement de la lampe, respecter une distance minimum de 50 cm au plafond; cependant la hauteur de montage par rapport au sol doit être de 210 cm au minimum. Il est également indispensable de respecter la conduite des alimentations électriques afin de ne pas percer un câble électrique!

Se servir de la fixation murale (1) comme gabarit pour marquer les trous à percer. Percer les quatre trous pour les chevilles de Ø 8 mm, insérer les chevilles S8 (2) et visser la fixation murale avec les vis jointes (3). Se servir d'un niveau à bulle d'air pour assurer un positionnement exactement horizontal. ①

Indication: Les tubes carrés de la fixation murale sont soudés légèrement en biais vers le haut afin de garantir une position horizontale une fois la lampe fixée.

Laisser dépasser les alimentations (phase, phase nulle et prise de terre) de la sortie électrique au mur d'environ 5 cm

et dénuder les fils d'environ 5 mm. Connecter la prise de terre dans l'entrée centrale indiquée (5) du domino (6), la phase conductrice à sa droite et la phase neutre à sa gauche. Pousser la plaque de recouvrement (7) – les aimants orientés vers la fixation murale – environ jusqu'à la moitié des deux tubes carrés. ②

► Montage

Prendre maintenant en main la lampe (ampoule orientée vers le haut) et enfiler les deux câbles dans les tubes carrés de la fixation murale. ③

Passer les câbles avec prudence par les ouvertures au bout des tubes carrés, pousser la lampe par-dessus les tubes carrés jusqu'en butée et la fixer avec les deux vis à tête fraisée jointes (8). Connecter les deux alimentations au domino. Visser l'encoignure en aluminium jointe (9) avec la vis correspondante sur la fixation murale comme illustré sur le dessin ④.

Pousser la plaque de recouvrement sur la fixation murale – le clic des aimants doit se faire entendre.

Insérer le verre de protection (10) avec prudence dans la fixation (11). ④

► Changement de l'ampoule

Attention: Déconnecter le fusible contrôlant l'arrivée du courant au mur et laisser refroidir la lampe complètement! Ne pas toucher la nouvelle ampoule à main nue!

Important: Pendant le changement de l'ampoule, il est important de toujours soutenir les tôles portantes d'une main au milieu pour éviter une pression sur les tiges de la fixation murale.

Retirer prudemment le verre de protection (10) de sa fixation jusqu'à ce que l'ampoule soit visible. L'ampoule tient très fermement dans la douille: Pousser le tube halogène

d'un côté dans la douille jusqu'au moment où il se dégage de l'autre côté. Insérer la nouvelle ampoule de la même manière et repousser le verre de protection dans la fixation. ⑤

► Entretien

Le verre de protection et les parties en aluminium sont à nettoyer avec un produit de nettoyage habituel pour verre.

► Données techniques

230 V~50 Hz; 125 V~60 Hz. *Vous trouverez la tension et la fréquence adaptées à votre lampe sur la plaque signalétique.* Tube halogène 500 watts, culot R7s. L'emploi d'une ampoule de 150 watts jusqu'à 500 watts au maximum est possible. Réglage de l'intensité lumineuse par un variateur disponible dans le commerce.

 Distance minimale aux surfaces inflammables:
0,5 m.

 Un verre de protection cassé doit obligatoirement être remplacé.

Des réparations éventuellement nécessaires ne doivent être effectuées que par un spécialiste. En cas de dommage du câble électrique externe, celui-ci ne doit être échangé que par la société Ingo Maurer GmbH.

Il montaggio e il collegamento elettrico devono essere eseguiti da un elettricista. Il montaggio deve essere effettuato da due persone.

Attenzione: Prima del montaggio staccare la corrente dell'uscita della corrente alla parete. Non montare su superfici umide o conduttrici di corrente!

► Nella fornitura sono inclusi:

1 supporto a parete
4 viti e tasselli S8
1 piastra di copertura
2 viti a testa con esagono incavato
1 squadra in alluminio con vite

► Preparazione del montaggio

Attenzione: Durante il posizionamento della lampada accertarsi che vi sia una distanza minima di cm. 50 dal soffitto. L'altezza di montaggio deve essere di almeno cm. 210. Tenere sempre presente il percorso dei cavi elettrici per evitare in ogni caso di danneggiare un cavo durante la foratura.

Usare il supporto a parete (1) come dima di foratura per marcare i punti da forare. Effettuare i quattro fori per i tasselli di Ø mm. 8, inserire i tasselli S8 (2) e fissare il supporto a parete con le viti in dotazione (3). Usare una livella per un posizionamento perfettamente orizzontale. ①

Avvertenza: I tubi rettangolari del supporto a parete sono saldati con una leggera inclinazione verso l'alto per garantire una posizione orizzontale dopo aver inserita la lampada.

Lasciare spuntare i cavi di alimentazione dell'uscita della corrente sulla parete (4) senza guaina di circa cm. 5 e spelare

le estremità per circa mm. 5. Collegare la terra all'ingresso centrale contrassegnato (5) del morsetto (6) e posizionare fase e neutro a destra e a sinistra della terra. Far passare la piastra di copertura (7) – con la calamita rivolta verso il supporto a parete – sopra i due tubi rettangolari, fino a raggiungere all'incirca il centro. (2)

► **Montaggio**

Prendere la lampada in mano (con l'elemento illuminante rivolto verso l'alto), inserire i due cavi nei tubi rettangolari del supporto a parete. (3)

Fare passare i cavi attentamente attraverso le aperture all'estremità dei tubi rettangolari, inserire la lampada sui tubi rettangolari fino all'arresto e fissarla con le due viti a testa con esagono incavato (8) incluse.

Collegare i due cavi di alimentazione al morsetto. Avvitare la squadra in alluminio (9) allegata con la relativa vite al supporto a parete come da figura (4).

Spingere la piastra di copertura sul supporto a parete fino a sentire chiaramente lo scatto della calamita.

Inserire cautamente il vetro di protezione (10) nel supporto (11). (4)

► **Sostituzione della lampadina**

Attenzione: Staccare la corrente dell'uscita della corrente sulla parete e attendere che la lampada sia completamente fredda! Non toccare la lampadina a mani nude!

Importante: Durante la sostituzione della lampadina sostenere sempre centralmente con una mano le lamiere di supporto, per evitare che venga esercitata pressione sulle aste del supporto a parete.

Estrarre con cautela il vetro di protezione (10) dal supporto affinché la lampadina sia visibile. La lampadina è saldamente inserita nel portalampada: Spingere la lampadina da una

parte nel portalampada affinché si liberi dall'altra. Inserire correttamente la nuova lampadina e riportare il vetro di protezione nella posizione originale. (5)

► **Cura**

Per pulire il vetro di protezione e le parti in alluminio usare un detergente per vetro comunemente in commercio.

► **Dati tecnici**

230V~50 Hz; 125V~60 Hz. *I dati tecnici relativi alla tensione e alla frequenza di funzionamento della Vostra lampada sono riportati sulla targhetta d'identificazione.*

Tube alogeno 500 watt, attacco R7s. Regolabile da 150 watt fino a max. 500 watt. Regolazione dell'intensità della luce possibile con varialuce comunemente in commercio.

 Distanza minima da superfici infiammabili: m. 0,5.

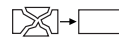
 È indispensabile sostituire il vetro di protezione in caso di danneggiamento.

Eventuali riparazioni possono essere eseguite esclusivamente da un elettricista. Il cavo esterno – se danneggiato – può essere sostituito soltanto dalla Ingo Maurer GmbH.

①

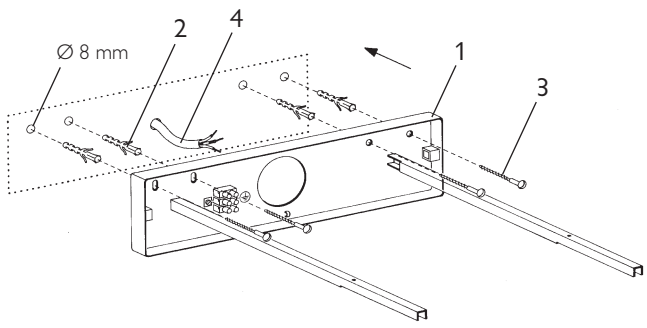

②

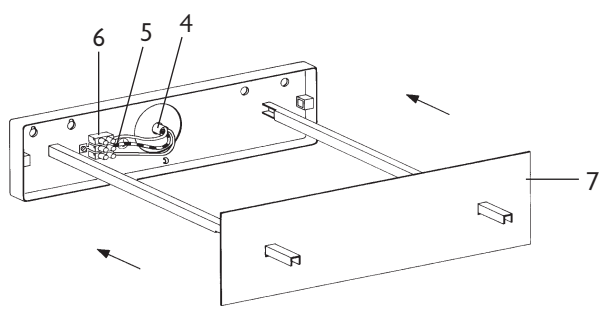

③

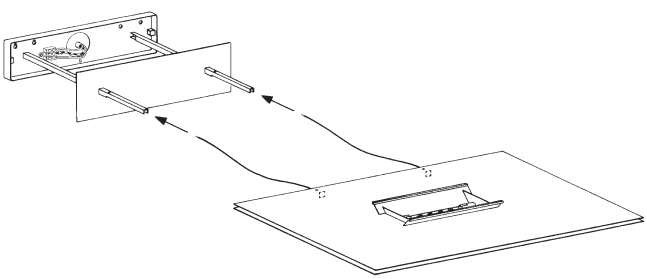

④

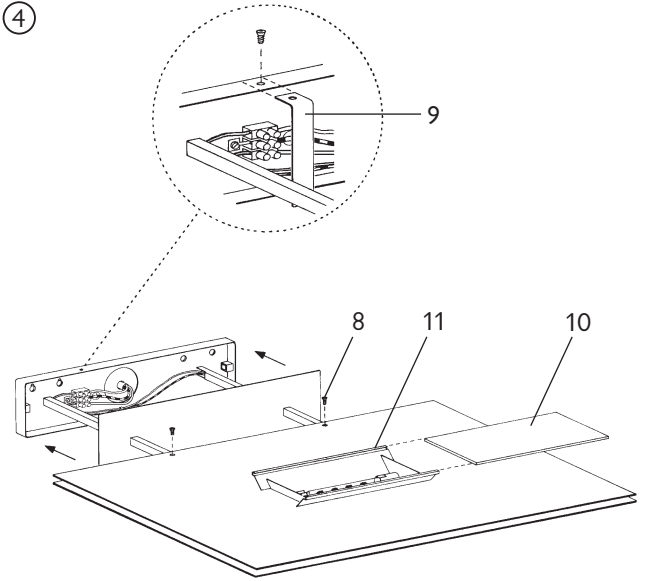

⑤

