

Lucetto — Instructions

*WHO MAURER*

## **Montageanleitung**

**Bitte vor der Montage aufmerksam lesen und aufbewahren!**

## **Instructions for Assembly**

**Please read these instructions carefully before going any further, and keep them in a safe place for future reference!**

## **Instructions de montage**

**À lire attentivement avant le montage et à conserver!**

## **Istruzioni di montaggio**

**Prima del montaggio, leggere attentamente le istruzioni e conservarle!**

*Deutsch*      *Seite*      4

*English*      *Page*      7

*Français*      *Page*      10

*Italiano*      *Pagina*      13

*Zeichnungen*      *Seite*      16

*Drawings*      *Page*      16

*Dessins*      *Page*      16

*Disegni*      *Pagina*      16

Montage und Elektroanschluss müssen von einer Elektrofachkraft ausgeführt werden.

**Achtung:** Schalten Sie die Sicherung des Deckenauslasses vor der Montage aus. Achten Sie unbedingt auf den Verlauf von Elektroleitungen, damit auf keinen Fall ein Kabel angebohrt wird. Montieren Sie nicht auf feuchten und leitenden Untergrund!

#### ► **Der Leuchte beige packt:**

- 2 Schrauben und Dübel S6
- 1 Leuchtmittel
- 1 Blende
- 1 Inbusschlüssel

#### ► **Montagevorbereitung**

Zum Öffnen des Baldachins drücken Sie leicht mit einem Schraubendreher auf die Federlasche und drehen gleichzeitig mit der anderen Hand die Baldachinabdeckung nach links. ①

Benutzen Sie die Grundplatte (1) des Baldachins zum Markieren der beiden diagonal gegenüberliegenden Bohr-  
löcher. ②

#### ► **Montage**

Bohren Sie die beiden Dübellöcher Ø 6 mm. Setzen Sie die Dübel S6 (2) ein und schrauben Sie die Grundplatte (1) mit den beiliegenden Schrauben (3) fest. Lassen Sie die abgemantelten Zuleitungen des Deckenauslasses etwa 5 cm herausragen und isolieren Sie die Enden etwa 5 mm ab. ②  
Schließen Sie die Zuleitungen (Leiter, Neutralleiter) in der Lüsterklemme (4) an. Nehmen Sie die Lampe und stecken Sie den Lüsterklemmenstecker (5) in die fixierte Lüsterklemme (4). ③

Zum Schließen des Baldachins setzen Sie die Abdeckplatte des Baldachins auf die Grundplatte und drehen diese nach rechts, bis sich die Federlasche der Grundplatte unter die Führungslasche des Baldachins schiebt. ①

Hängen Sie das Seil in die Umlenkrolle (6), wie in Zeichnung ④ dargestellt.

#### ► **Höhenverstellung**

Zum Einstellen der Seillänge bringen Sie den Justiering (7) in eine waagrechte Position, indem Sie ihn mit zwei Fingern kippen. Danach lässt sich die Höhe bequem durch Ziehen nach unten (oder Nachlassen nach oben) einstellen. ⑤

**Wichtig:** Ziehen Sie niemals mit Kraft an dem Justiering – Sie könnten das Seil beschädigen. Die Höhenverstellung darf nur mit waagrecht gestelltem Justiering erfolgen!

#### ► **Kürzen des Seils**

Sollte es notwendig sein, das Seil zu kürzen, lösen Sie mit beiliegendem Inbusschlüssel die Madenschraube (8) der Einstellbuchse am oberen Ende der Glasfassung. Halten Sie die Glasfassung dabei fest, um das Seil zu entlasten. Stellen Sie die gewünschte Seillänge ein: der Justiering soll in bequemer Griffhöhe sitzen. Ziehen Sie die Madenschraube (8) wieder fest und zwicken Sie den Seilüberstand knapp über der Einstellbuchse mit einer Zange ab. ⑥

#### ► **Einsetzen des Leuchtmittels**

Legen Sie die Blende (9) auf das Leuchtmittel und drehen Sie es in die Fassung ein. ⑤

Die Blende sitzt richtig, wenn die Einkerbung (10) an der entsprechenden Vorwölbung des Leuchtmittels zu liegen kommt. ⑦

### ► Wechsel des Leuchtmittels

**Achtung:** Die Sicherung ausschalten und die Lampe vollständig abkühlen lassen.

Drehen Sie das defekte Leuchtmittel aus der Fassung und setzen Sie das neue ein, wie unter "Einsetzen des Leuchtmittels" beschrieben. ⑤ + ⑦

### ► Pflege

Zur Reinigung empfehlen wir ein trockenes Mikrofaser-tuch zu verwenden.

### ► Technische Daten

230 V~50 Hz, 125 V~60 Hz. Die für Ihre Leuchte zutreffende Spannung und Frequenz entnehmen Sie bitte dem Typenschild.

Halogen PAR 30 Flood 30°, max. 75 Watt, Sockel E27.

 Mindestabstand zu brennbaren Flächen: 0,3 m

Eventuell notwendige Reparaturen dürfen nur von einer Elektrofachkraft durchgeführt werden. Die äußere Leitung darf bei Beschädigung nur von der Ingo Maurer GmbH ausgetauscht werden.

The lamp assembly and electrical installation must be carried out by a qualified electrician.

**Caution:** Switch off or remove the fuse for the mains supply before beginning the assembly. Take care to ascertain the exact position of all electrical wiring, so as to avoid accidentally drilling into a cable. Do not attach the lamp to a damp and/or conductive surface!

### ► Enclosed:

2 screws and plugs S6  
1 light bulb  
1 shade  
1 Allen key

### ► Preparations for assembly

To open the canopy, use the tip of a screwdriver to press gently on the catch while turning the canopy to the left with your free hand. ①

Use the base plate (1) of the canopy as a guide to mark the drill holes for the two diagonally facing screws. ②

### ► Assembly

Drill the two 6mm-diameter holes. Insert the S6 plugs (2) and attach the base plate (1) with the screws supplied (3). Screw the base plate firmly into place. Remove a 5 cm section of the outer covering from the mains cable and strip about 5 mm from the ends of the phase and neutral wires. ②

Connect the wires to the contacts in the terminal (4).

Plug the lamp connector (5) into the terminal. ③

Close the canopy by placing the cover on the base plate and turning the cover to the right until the catch on the base plate engages with the lip on the canopy. ①

Attach the cable to the pulley (6), as shown in fig. (4).

### ► Height adjustment

To modify the cable length, switch the adjustment ring (7) from vertical to horizontal and pull the cable up or let it out. (5)

**Important:** Never use force when operating the adjustment ring, as the cable may become damaged. The height adjustment can only be made with the ring in the horizontal position!

### ► Shortening the cable

To shorten the cable, use the Allen key supplied to loosen the grub screw (8) on the sleeve at the upper end of the glass fitting. Steady the fitting with one hand to slacken the cable. Adjust the cable to the required length, making sure that the adjustment ring remains within easy reach. Tighten the grub screw (8) and trim the excess cable with pincers just above the sleeve. (6)

### ► Inserting the light bulb

Fit the shade (9) over the bulb and screw it into the socket. (5)

The shade is correctly in position when the notch (10) fits over the corresponding nub at the edge of the bulb. (7)

### ► Changing the bulb

**Caution:** Remove or switch off the fuse for the mains supply and allow the lamp to cool down completely.

Unscrew the spent bulb from the socket and fit the re-

placement (see "Inserting the light bulb", above). (5) + (7)

### ► Cleaning

The lamp can be cleaned with a dry microfibre cloth.

### ► Technical specification

230 V~50 Hz, 125 V~60 Hz. *The correct voltage and frequency for your lamp are indicated on the type label.*

Halogen PAR 30 Flood 30°, max 75W, E27 base.

 Minimum distance from flammable surfaces: 30 cm.

Any repairs that may become necessary must be carried out by a qualified electrician. If the external power lead becomes damaged, it may only be replaced by Ingo Maurer GmbH.

Le montage et la connexion électrique sont à effectuer par un électricien qualifié.

**Attention:** Débrancher le fusible contrôlant l'arrivée du courant au plafond avant le montage. Il est indispensable de respecter le positionnement des conduites électriques pour éviter de percer un câble électrique. Ne pas installer sur une surface humide et/ou conductrice!

► **Fournitures:**

- 2 vis et chevilles S6
- 1 ampoule
- 1 écran
- 1 clé à six pans

► **Préparation pour le montage**

Pour ouvrir le baldaquin, appuyer légèrement sur la languette à ressort avec un tournevis et tourner en même temps le couvercle du baldaquin vers la gauche avec l'autre main. ①

Se servir de la plaque de base (1) du baldaquin pour marquer les deux trous de perçage situés en face l'un de l'autre en diagonale. ②

► **Montage**

Percer les deux trous de cheville de Ø 6 mm. Insérer les chevilles S6 (2) et fixer la plaque de base (1) avec les vis jointes (3). Laisser dépasser les conduites isolées de la sortie électrique de plafond d'environ 5 cm et dénuder les fils d'environ 5 mm. ②

Connecter les alimentations (conducteur, conducteur neutre) au domino (4). Prendre la lampe et introduire la fiche du domino (5) dans le domino fixé (4). ③

Pour fermer le baldaquin, appuyer le couvercle du baldaquin sur la plaque de base et le tourner vers la droite jusqu'à ce que la languette de la plaque de base vienne se poser en-dessous de la languette du baldaquin. ①

Enfiler le câble métallique dans la poulie (6), comme indiqué sur le dessin ④.

► **Ajustement de la hauteur**

Pour ajuster la longueur du câble métallique, positionner l'anneau d'ajustage (7) à l'horizontal en le tenant à deux doigts. Il est alors facile d'ajuster la hauteur vers le bas en tirant sur le filin, ou vers le haut en le relâchant. ⑤

**Important:** Ne jamais tirer brutalement sur l'anneau d'ajustage. Vous pourriez endommager le câble métallique. Ajuster la hauteur uniquement en positionnant l'anneau d'ajustage à l'horizontal!

► **Raccourcir le câble métallique**

Dans le cas où il serait nécessaire de raccourcir le câble métallique, détacher la vis sans tête (8) avec la clé à six pans de la douille de réglage située à l'extrémité de la douille en verre. Tenir fermement la douille en verre, pour délester le câble métallique. Ajuster la longueur souhaitée: l'anneau d'ajustage doit être positionné à une hauteur facile à utiliser. Visser fermement la vis sans tête (8) et couper l'excédent de câble métallique avec une pince juste au-dessus de la douille de réglage. ⑥

► **Placement des ampoules**

Poser l'écran (9) sur l'ampoule et enfoncer le jusqu'à la douille. ⑤

L'écran est bien positionné quand l'encoche (10) se trouve au niveau du pré-bombage de l'ampoule. ⑦

### ► **Changement de l'ampoule**

**Attention:** Débrancher le fusible et laisser refroidir la lampe complètement.

Retirer l'ampoule défectueuse de la douille et insérer ensuite la nouvelle ampoule dans la douille, comme décrit dans le paragraphe § "Placement des ampoules". ⑤ + ⑦

### ► **Entretien**

Nettoyer à sec avec un chiffon à microfibre.

### ► **Données techniques**

230 V~50 Hz, 125 V~60 Hz. *Veillez consulter la plaque signalétique pour la tension et la fréquence appropriée pour votre lampe.*

Ampoule halogène PAR 30 flood 30°, 75 watts maximum, douille E27.

 Distance minimale aux surfaces inflammables: 0,3 m

Des réparations éventuellement nécessaires ne sont à effectuer que par un spécialiste. En cas d'endommagement, le câble électrique externe ne doit être changé que par la société Ingo Maurer GmbH.

Il montaggio e il collegamento elettrico devono essere effettuati da un elettricista.

**Attenzione:** Prima del montaggio, staccare la corrente dell'uscita della corrente sul soffitto. Fare assolutamente attenzione al percorso delle linee di alimentazione per evitare di danneggiare un cavo durante la foratura. Non montare su superfici umide e conduttrici di corrente!

### ► **Nella fornitura sono inclusi:**

2 viti e tasselli S6  
1 lampadina  
1 paralume  
1 chiave a brugola

### ► **Preparazione del montaggio**

Per aprire il rosone, spingere con un cacciavite delicatamente verso l'interno la linguetta elastica e con l'altra mano girare contemporaneamente la copertura del rosone verso sinistra. ①

Impiegare la piastra base (1) del rosone per contrassegnare i due punti da forare disposti in diagonale. ②

### ► **Montaggio**

Effettuare i due fori per i tasselli di Ø mm. 6. Inserire i tasselli S6 (2) e avvitare la piastra base (1) con le viti (3) in dotazione. Lasciare spuntare i cavi di alimentazione dell'uscita della corrente sul soffitto di circa cm. 5 e spezzare le estremità su circa mm. 5. ②

Collegare i cavi di alimentazione (fase e neutro) al morsetto (4). Prendere la lampada e collegare la parte mobile del morsetto a spina (5) a quella fissata sulla piastra base (4). ③

Per chiudere il rosone, posizionare il disco di copertura

del rosone sulla piastra base e girarlo verso destra finché la linguetta di quest'ultima scivola sotto la guida del disco di copertura del rosone. ①

Appendere il filo nella puleggia (6), come mostrato in figura ④.

### ► Regolazione dell'altezza

Per regolare la lunghezza del filo, posizionare l'anello di regolazione (7) in orizzontale inclinandolo con due dita. A questo punto l'altezza è facilmente modificabile tirando verso il basso (o spingendo verso l'alto). ⑤

**Importante:** Non forzare mai l'anello di regolazione – si potrebbe danneggiare il filo. La regolazione dell'altezza può essere effettuata soltanto se l'anello è posizionato in orizzontale!

### ► Accorciare il filo

Nel caso fosse necessario accorciare il filo, svitare con la chiave a brugola allegata la vite senza testa (8) della boccola di regolazione disposta sull'estremità superiore del portalampada in vetro. Svitando la vite tenere il portalampada in vetro in modo che il filo non sia in tensione.

Determinare la lunghezza desiderata del filo: l'anello di regolazione deve essere disposto ad un'altezza facilmente raggiungibile. Riavvitare la vite senza testa (8) e tagliare il filo superfluo poco sopra la boccola di regolazione con una pinza. ⑥

### ► Inserimento della lampadina

Appoggiare il paralume (9) sulla lampadina e avvitare nel portalampada. ⑤

Il paralume è appoggiato correttamente se l'intaglio nel paralume coincide con la sporgenza sulla lampadina. ⑦

### ► Sostituzione della lampadina

**Attenzione:** Staccare la corrente e attendere che la lampada sia completamente fredda.

Svitare la lampadina da sostituire dal portalampada e inserire la nuova lampadina come descritto nel paragrafo "Inserimento della lampadina". ⑤ + ⑦

### ► Cura

Per pulire la lampada raccomandiamo l'impiego di un panno in microfibra asciutto.

### ► Dati tecnici

230 V~50 Hz, 125 V~60 Hz. I dati tecnici relativi alla tensione e alla frequenza di funzionamento della Vostra lampada sono riportati sulla targhetta d'identificazione.

Lampadina alogena PAR 30 Flood 30°, max. 75 Watt, attacco E27.

 Distanza minima da superfici infiammabili: 0,3 m

Eventuali riparazioni possono essere eseguite esclusivamente da un elettricista. Il cavo esterno – se danneggiato – può essere sostituito esclusivamente dalla Ingo Maurer GmbH.



①

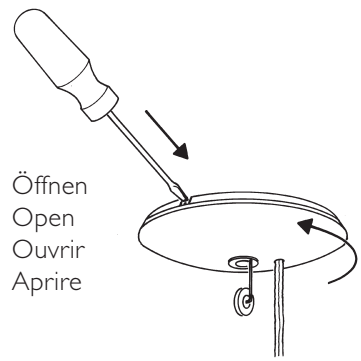

②

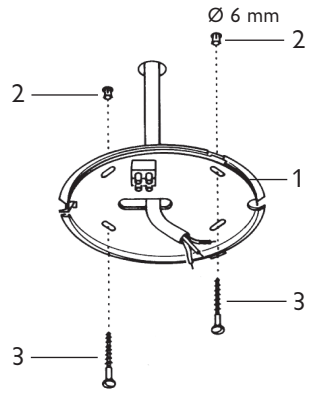

③

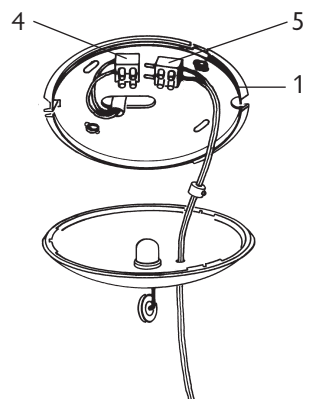

④

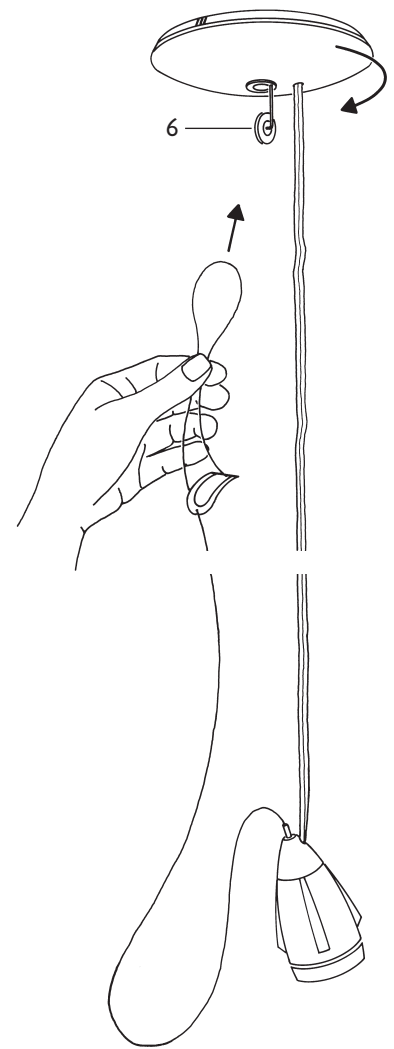

Schließen  
Close  
Fermer  
Chiedere

5

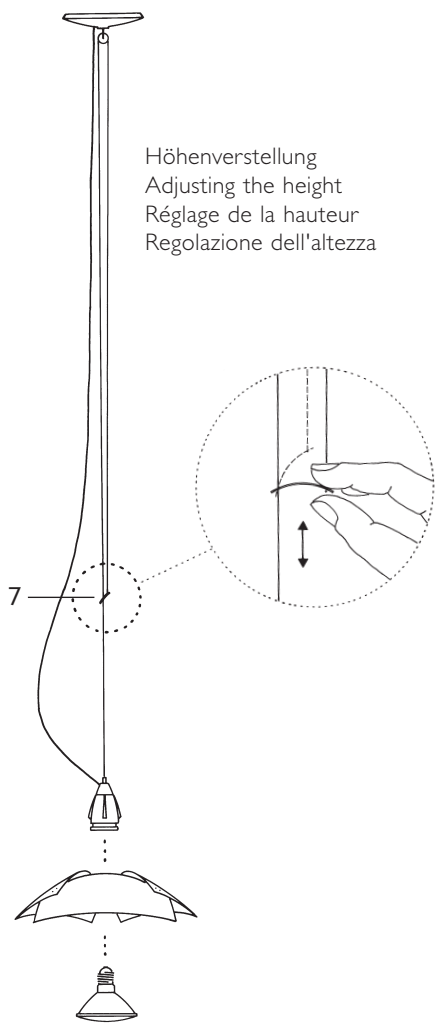

Höhenverstellung  
Adjusting the height  
Réglage de la hauteur  
Regolazione dell'altezza

6

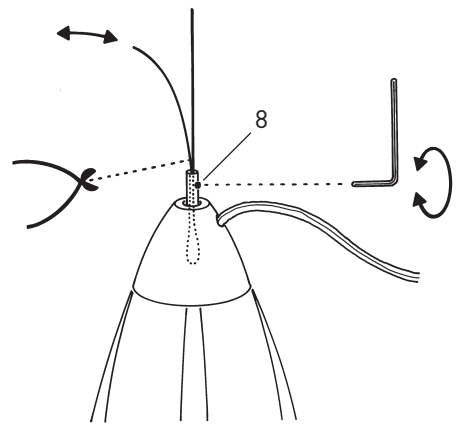

7

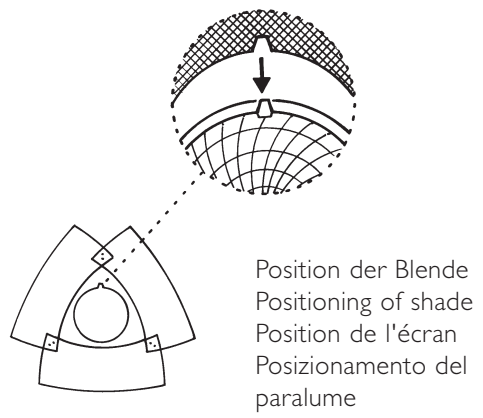

Position der Blende  
Positioning of shade  
Position de l'écran  
Posizionamento del paralume

Ingo Maurer GmbH  
Kaiserstrasse 47  
80801 München  
Germany  
Tel. +49.89.381 606-0  
Fax +49.89.381 606 20  
info@ingo-maurer.com  
www.ingo-maurer.com

März 2012



Made in Germany