

Ingo Maurer GmbH
Kaiserstrasse 47
80801 München
Germany
Tel. +49.89.381 606-0
Fax +49.89.381 606 20
info@ingo-maurer.com
www.ingo-maurer.com

Juni 2016

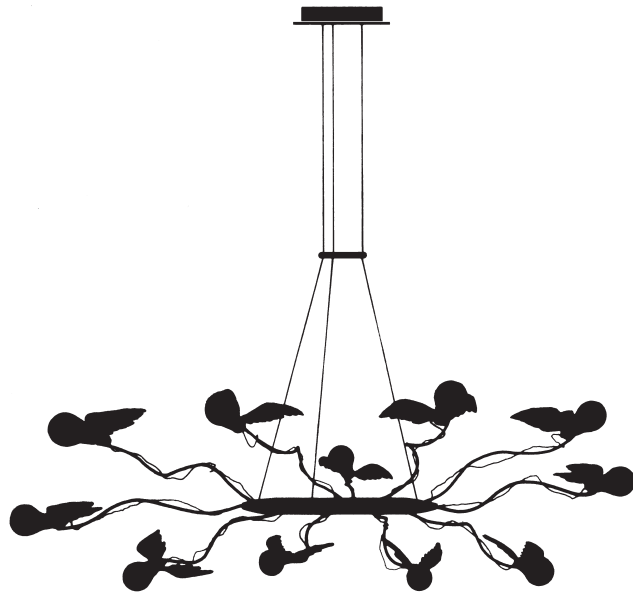

Made in Germany



INGO MAURER

Birdie's Ring Instructions

Montageanleitung

Bitte vor der Montage aufmerksam lesen und aufbewahren!

Instructions for assembly

Please read these instructions carefully before going any further, and keep them in a safe place for future reference!

Instructions de montage

À lire attentivement avant le montage et à conserver!

Istruzioni di montaggio

Prima del montaggio, leggere attentamente le istruzioni e conservarle!

Birdie's Ring

Ingo Maurer Team 2014

Deutsch Seite 4

English Page 8

Français Page 12

Italiano Pagina 16

Zeichnungen Seite 20

Drawings Page 20

Dessins Page 20

Disegni Pagina 20

Montage und Elektroanschluss müssen von einer Elektrofachkraft ausgeführt werden.

Wichtig: Wir empfehlen, die Montage mit zwei Personen durchzuführen. Bei allen Arbeiten am Lüster bitte die beiliegenden Stoffhandschuhe tragen. Die verzinnnten Metallteile sowie die Federn sind sehr empfindlich.

Achtung: *Birdie's Ring* ist nicht geeignet für die Montage in Räumen mit hoher Luftfeuchtigkeit oder im Freien.

Wichtig: Schalten Sie die Sicherung des Deckenauslasses vor der Montage aus. Achten Sie unbedingt auf den Verlauf von Elektroleitungen in der Decke, damit auf keinen Fall ein Kabel angebohrt wird. Montieren Sie nicht auf feuchtem und leitendem Untergrund!

► **Beigepackt:**

4 Schrauben + Dübel S6
5 Aderendhülsen
2 Paar Stoffhandschuhe
12 Flügelpaare
12 Leuchtmittel

► **Montagevorbereitung**

Schrauben Sie die Zugentastungshülse (1) von der runden Baldachinabdeckplatte (2), öffnen Sie den Baldachin und entnehmen Sie das Montagezubehör. (1)

Wichtig: Prüfen Sie, ob das mitgelieferte Montagezubehör für Ihre Deckenkonstruktion geeignet ist.

Benutzen Sie den eckigen Baldachin (3) als Bohrschablone und platzieren Sie ihn so, dass die Zuleitungen des Deckenauslasses (4) durch die große Öffnung ragen. Markieren Sie die vier Bohrlöcher (5). (2)

► **Montage**

Bohren Sie Dübellöcher Ø 6 mm, setzen Sie die Dübel S6 ein und schrauben Sie das eckige Baldachinunterteil (3) mit den vier beiliegenden Schrauben (6) an die Decke. Lassen Sie die Zuleitungen des Deckenauslasses ca. 15 cm herausragen und isolieren Sie die Enden um jeweils 5 mm ab. Schließen Sie Leiter und Neutraleiter den Markierungen **L1**, **L2** und **N** entsprechend in der Lüsterklemmenbox (7) an und klemmen Sie den Schutzleiter unter die Erdungsschraube (8). *Eine gemeinsame Schaltung der Spezialleuchtmittel und der LED-Downlights ist durch Überbrückung von L1 und L2 möglich.* (3)

Fädeln Sie die drei Seile zuerst durch die Bohrungen des Rings (9) und dann durch die Bohrungen der Baldachinabdeckplatte (2). Eine Person sollte den Lüster unter den an der Decke festgeschraubten Baldachin halten und ihn auf die gewünschte Höhe heben. Die zweite Person führt die drei Seile von unten in die Drahtseilhalter (10) des Baldachins ein und zieht sie (in entlastetem Zustand!) durch die Halter. (4)

Wenn Sie wieder Seil nachlassen möchten, entlasten Sie es zunächst, drücken dann den zylindrischen Zapfen am Drahtseilhalter (10) nach innen und ziehen das Seil heraus. (5)

Achtung: Das Seil nimmt Schaden, wenn es beim Durchziehen oder Nachlassen nicht entlastet wird!

Erst wenn die gewünschte Höhe des Lüsters endgültig eingestellt ist, zwicken Sie die Seile mit einer Zange ab. Aus den Drahtseilhaltern sollte etwa 3 cm Restseil herausragen.

Fädeln Sie zuerst die Zugentlastungshülse (1) mit dem Gewinde nach oben auf das Lampenkabel (11) und danach das Kabel durch die mittige Bohrung der runden Abdeckplatte. (6) Führen Sie das Lampenkabel mittig in die Durchführungstülle (12) und seitlich in den Baldachin, wie in Zeichnung (7) gezeigt. Schließen Sie die fünf Adern den Markierungen entsprechend in den Leuchtenklemmen (13) an. Verwenden Sie Aderendhülsen.

Schieben Sie die Abdeckplatte nach oben und schrauben Sie

die Hülse (1) fest. Ziehen Sie die Madenschraube (14) der Hülse an, damit das Kabel zugentlastet ist. (8)

► Einsetzen der Leuchtmittel

Schrauben Sie die Leuchtmittel (15) in die Fassungsringe (16) ein und führen Sie die Anschlussdrähte (17) bis zum Anschlag in die Steckhülsen (18) der Halogenlampen. Überzeugen Sie sich vom festen Sitz der Drähte. (9)

Achtung: Alle 12 Anschlussdrähte müssen sich vor dem Einschalten des Stroms in den Steckhülsen befinden, sonst besteht Kurzschlussgefahr!

Stecken Sie die 12 Flügelpaare jeweils mit dem Messingclip (19) auf den Fassungsring (16). (9)
Gestalten Sie *Birdie's Ring* selbst durch vorsichtiges Biegen der silbernen Arme und die Stellung der Flügel.

Wichtig: Achten Sie darauf, dass die Leuchtmittel die Flügel nicht berühren.

► Wechsel der Leuchtmittel

Achtung: Schalten Sie die Sicherung des Deckenauslasses aus und lassen Sie die Leuchtmittel vollständig abkühlen.

Ziehen Sie den Anschlussdraht (17) aus der Steckhülse (18) des zu ersetzenden Leuchtmittels, drehen Sie es aus dem Fassungsring (16) und setzen Sie die neue Halogenlampe ein, wie unter „Einsetzen der Leuchtmittel“ beschrieben. (9)

Ersatzleuchtmittel sind nur über unsere Händler oder unseren Onlineshop zu beziehen. Die LED-Downlights sind fest eingebaut und können nur von der Ingo Maurer GmbH ausgetauscht werden.

► Pflege

Die Flügel aus Gänsefedern können vorsichtig mit einem weichen Pinsel gesäubert werden. Für den Baldachin und die Drähte benutzen Sie am besten ein Mikrofasertuch.

► Technische Daten

230V~50 Hz; 125V~60 Hz. *Die für Ihre Leuchte zutreffende Spannung und Frequenz entnehmen Sie bitte dem Typenschild.*

12 Spezialleuchtmittel: Sek. 24 Volt, 12x 10 Watt Halogen, von der EU-Verordnung 244/2009 ausgenommen. 1200 lm, Energieeffizienzklasse: ~C. Ersatzleuchtmittel sind nur über unsere Händler oder unseren Onlineshop zu beziehen.
2 integrierte elektronische Transformatoren, dimmbar.

3 Downlights: Sek. 10 Volt, 3x 5 Watt LED, 1260 lm, 3000 K, CRI 90. Fest eingebaut, können nicht vom Nutzer ausgetauscht werden. Energieeffizienzklasse A-A⁺. Elektronisches Vorschaltgerät, dimmbar.

Eventuell notwendige Reparaturen dürfen nur von einer Elektrofachkraft durchgeführt werden. Die äußere Leitung darf bei Beschädigung nur von der Ingo Maurer GmbH ausgetauscht werden.

The lamp assembly and all electrical work must be carried out by a qualified electrician.

Important: A second person should preferably be present to assist with the assembly. The cotton gloves supplied must be worn during work on the chandelier, as the galvanized metal parts and the feathers are very delicate.

Caution: *Birdie's Ring* is not suitable for use in damp conditions or outdoor areas.

Important: Switch off or remove the fuse for the ceiling outlet before beginning the assembly. Take care to ascertain the exact position of all electrical wiring in the ceiling, so as to avoid accidentally drilling into a cable. Do not attach the lamp to a damp or conductive surface.

► **Enclosed:**

4 screws + plugs S6
5 wire-end ferrules
2 pairs of cotton gloves
12 pairs of wings
12 light bulbs

► **Preparations for assembly**

Unscrew the strain relief (1) from the round canopy cover (2), open the canopy and remove the fixing materials. (1)

Important: Please verify that the fixing materials supplied are suitable for your ceiling.

Place the square canopy box (3) over the ceiling outlet so that the wires (4) from the outlet can be fed through the large aperture. Using the canopy box as a template, mark the four drill holes (5). (2)

► **Assembly**

Drill the four 6mm-diameter holes, insert the S6 plugs and attach the canopy box (3) to the ceiling with the four screws (6) supplied.

Pull the wires about 15 cm out of the ceiling outlet and strip a 5 mm section of the insulation from the end of each wire. Attach the phase and neutral wires to the contacts marked **L1**, **L2** and **N** in the terminal (7), and secure the earth wire with the ground screw (8). *Common switching of the special light bulbs and the LED downlights is possible by bridging L1 and L2.* (3)

Feed the three suspension cables through the drill holes in the ring (9) and then through the corresponding holes in the canopy cover (2). For the next part of the operation, one person should hold the chandelier under the canopy box and lift the chandelier to the required height. The second person feeds the suspension cables up into the cable holders (10) in the canopy and pulls the (slackened!) cables through the holder. (4)

To lengthen the cable, first slacken it by steadying the chandelier, before pressing the cylindrical button in the holder (10) and pulling the cable out. (5)

Caution: The cable will become damaged if it is not slackened when attaching it or making adjustments!

When the height adjustment is complete, the cable ends can be trimmed with pliers or pincers, leaving a surplus of 3 cm in the cable holders.

Feed the lamp cable (11) through the strain relief (1), with the screw thread facing upwards, and then through the central aperture of the round canopy cover. (6)

Feed the cable through the protective sleeve (12) in the canopy box and position it as shown in fig. (7). Fit wire-end ferrules to the five leads and attach the leads to the colour-coded contacts (13) in the terminal (13).

Push the canopy cover up onto the box and screw the strain relief (1) into place. Tighten the grub screw (14) to secure the cable. (8)

► Inserting the light bulbs

Screw the bulbs (15) into the socket rings (16) and push the ends of the connecting wires (17) as far as they will go into the contact sleeves (18) on the bulbs. Make sure that the connecting wires are securely in position. ⑨

Caution: All 12 connecting wires must be inserted in the contact sleeves before switching on the current. Failure to observe this may cause a short circuit.

Fit each of the 12 pairs of wings on the socket ring (16) with the brass clip (19). ⑨

Birdie's Ring can be modified to suit your own wishes by carefully bending the silver arms and turning the wings in the desired direction.

Important: Please ensure that the wings do not touch the light bulbs.

► Changing the bulbs

Caution: Switch off or remove the fuse for the power outlet and allow the bulbs to cool down completely.

Remove the connecting wire (17) from the contact sleeve (18) on the spent halogen bulb, unscrew the bulb from the socket ring (16) and fit the replacement as described under „*Inserting the light bulbs*“ above. ⑨

Replacement bulbs must be ordered from our approved dealers or our online shop. The LED downlights are integrated components and can only be replaced by Ingo Maurer GmbH.

► Cleaning

The goose-feather wings can be cleaned carefully with a soft paintbrush. A microfibre cloth should be used for the canopy and the wires.

► Technical specification

230V~50 Hz; 125V~60 Hz. *The correct voltage and frequency for your lamp are indicated on the type label.*

12 special light bulbs: sec. 24 V, 12x 10 W halogen, exempted from EU Regulation 244/2009. 1200 lm, energy efficiency class ~C. Replacement bulbs must be ordered from our approved dealers or our online shop. 2 integrated electronic transformers, dimmable.

3 downlights: sec. 10 V, 3x 5 W LED, 1260 lm, 3000 K, CRI 90. Integrated components, replaceable only by the manufacturer. Energy efficiency class A-A⁺⁺. Electronic ballast, dimmable.

Any repairs that may become necessary must be carried out by a qualified electrician. In the event of damage to the power cord, replacements may only be fitted by Ingo Maurer GmbH.

Le montage et le branchement électrique sont à effectuer par un électricien.

Important: Nous recommandons d'effectuer le montage à deux personnes. Il est indispensable de porter des gants en tissu pour effectuer tous travaux sur le lustre: les parties en métal étamé ainsi que les plumes sont très fragiles.

Attention: *Birdie's Ring* n'est pas approprié pour un montage dans des pièces humides, ou en plein air.

Important: déconnecter le fusible contrôlant l'arrivée du courant au plafond avant le montage. Il est indispensable de respecter le positionnement des conduites électriques au plafond pour éviter de percer un câble électrique!

► Les accessoires suivants sont fournis:

4 vis + chevilles S6
5 embouts d'extrémité
2 paires de gants en tissu
12 paires d'ailes
12 ampoules

► Préparation au montage

Dévisser le manchon réducteur de tension (1) de la plaque de recouvrement ronde du baldaquin (2), ouvrir le baldaquin et retirer les accessoires de montage. (1)

Important: Vérifier que les accessoires de montage soient bien appropriés à la structure de votre plafond.

Utiliser le baldaquin carré (3) comme gabarit de perçage. Placer le baldaquin de telle sorte que les câbles de la sortie du plafond (4) dépassent de la grande ouverture. Marquer les quatre trous de perçage (5). (2)

► Montage

Percer les trous de cheville Ø 6 mm, insérer les chevilles S6 et visser fermement la plaque inférieure carrée du baldaquin (3) avec les quatre vis jointes (6) au plafond. Laisser dépasser les conduites isolées de la sortie de plafond d'environ 15 cm et dénuder chaque extrémité de 5 mm. Connecter le fil conducteur et le fil neutre au marquage L1, L2 comme précisé sur le boîtier de dominos (7) et serrer les conducteurs de protection dans la vis de terre (8). *Une mise en circuit commune des ampoules spéciales et des downlights LED est possible grâce à une déviation de L1 et L2.* (3)

Enfiler d'abord les trois filins métalliques à travers les trous de l'anneau (9), puis à travers les trous de la plaque de recouvrement du baldaquin (2). Nous conseillons qu'une personne tienne le lustre au-dessous du baldaquin fermement vissé au plafond et l'élève à la hauteur souhaitée, pendant que la deuxième personne introduira les trois câbles métalliques par le bas dans le gripple (10) du baldaquin et les tirera (en mode de délestage) à travers le support. (4) Si vous souhaitez de nouveau relâcher le câble métallique, lâcher dans un premier temps du lest, appuyer ensuite sur l'ergot cylindrique au niveau du gripple (10) vers l'intérieur et tirer sur le câble. (5)

Attention: Le câble métallique s'abîme, si en tirant dessus ou en le relâchant, il n'est pas délesté!

Couper le câble métallique avec une pince, seulement une fois que la hauteur souhaitée du lustre sera définitivement ajustée. Env. 3 cm de câble devront dépasser du gripple. Enfiler d'abord le manchon réducteur de tension (1) avec le filetage vers le haut dans le câble de la lampe (11) et ensuite le câble à travers l'orifice central de la plaque de recouvrement ronde. (6)

Enfiler le câble de la lampe à travers le connecteur (12) dans le baldaquin, comme précisé sur le dessin (7). Raccorder les cinq conducteurs conformément au marquage dans les bornes du luminaire (13). Utiliser des embouts de câble.

Enfoncer la plaque de recouvrement vers le haut et visser le manchon réducteur de tension (1) fermement. Serrer la vis sans tête (14) du manchon, afin que le câble ne soit pas soumis à une charge de traction. (8)

► Insertion des ampoules

Visser les ampoules (15) dans les bagues pour douilles (16) et enfoncer les fils de connexion (17) jusqu'à la butée dans les manchons d'enfichage (18) des ampoules halogène. Assurez-vous de la position ferme des fils de connexion. (9)

Attention: avant la mise sous tension, les 12 fils de connexion devront absolument se trouver dans les manchons d'enfichage, sinon il y a danger de court-circuit!

Attacher les douze paires d'ailes avec les agrafes en laiton (19) sur les bagues pour douilles (16). (9)
Façonnez vous-même votre *Birdie's Ring* en pliant les bras argentés et en plaçant les ailes avec précaution.

Important: faire attention à ce que les ampoules ne touchent pas les ailes.

► Remplacement des ampoules

Attention: déconnecter le fusible contrôlant l'arrivée du courant au plafond et laisser refroidir les ampoules complètement.

Retirer le fil de raccordement (17) des manchons d'enfichage (18) de l'ampoule à remplacer; dévisser l'ampoule de la bague pour douilles (16) et placer l'ampoule halogène de rechange, comme décrit dans le § „Insertion des ampoules“. (9)

Des ampoules de rechange seront à commander uniquement auprès de nos revendeurs, ou sur notre boutique en ligne.

Les downlights LED sont solidement encastrés et ne doivent être échangés que par la société Ingo Maurer GmbH.

► Entretien

Les ailes en plumes d'oie doivent être nettoyées avec précaution au pinceau. Utilisez un chiffon à microfibre pour nettoyer le boîtier du trafo et les fils.

► Données techniques

230 V~50 Hz; 125 V~60 Hz. *Vous trouverez la tension et la fréquence adaptées à votre lampe sur la plaque signalétique*

12 ampoules spéciales: Sec. 24 volts, 12x 10 watts halogène, les ampoules ne sont pas incluses dans la réglementation 244/2009 de l'UE. 1200 lm, Classe d'efficacité énergétique: ~C. Des ampoules de rechange seront à commander uniquement auprès de nos revendeurs, ou sur notre boutique en ligne. 2 transformateurs électroniques intégrés, dimmable.

3 Downlights: Sec. 10 volts, 3x 5 watts LED, 1260 lm, 3000 K, CRI 90. Les ampoules LED solidement encastrées ne peuvent pas être changées par l'utilisateur. Classe d'efficacité énergétique A-A⁺⁺. Ballast électronique, dimmable.

Des réparations éventuellement nécessaires ne sont à effectuer que par un spécialiste. En cas d'endommagement, le câble électrique externe ne doit être échangé que par la société Ingo Maurer GmbH.

Il montaggio e il collegamento alla rete devono essere effettuati da un elettricista.

Importante: Raccomandiamo di effettuare il montaggio in due persone. Per tutti i lavori sul lampadario indossare sempre i guanti in stoffa in dotazione: le parti in metallo zincato e le piume sono molto delicate.

Attenzione: *Birdie's Ring* non è adatta per il montaggio in ambienti ad alta umidità oppure all'aperto.

► Nella fornitura sono inclusi:

4 viti e tasselli S6
5 terminali
2 paia di guanti in stoffa
12 paia di ali
12 lampadine

► Preparazione del montaggio

Svitare la boccola fermacavo filettata (1) dal disco tondo di copertura del rosone (2), aprire il rosone ed estrarre gli accessori per il montaggio. (1)

Importante: Verificare preventivamente che gli accessori per il montaggio in dotazione siano adatti per il Vostro tipo di soffitto.

Impiegare il rosone quadrato (3) come dima di foratura e posizionarlo in tal modo da consentire che i cavi di alimentazione dell'uscita della corrente sul soffitto (4) escano dall'apertura maggiore. Contrassegnare i quattro punti da forare (5). (2)

► Montaggio

Effettuare i fori per i tasselli Ø 6 mm, inserire i tasselli S6 e avvitare la parte inferiore quadrata del rosone (3) con le quattro viti (6) allegate al soffitto. Lasciare spuntare i cavi di alimentazione dal soffitto di ca. 15 cm e spelare le relative estremità di circa 5 mm. Collegare fase e neutro in corrispondenza alle marcature L1, L2 e N della morsettiera (7) e collegare la terra alla vite di messa a terra (8). Una accensione simultanea delle lampadine speciali e dei downlight a LED si ottiene mettendo un ponte tra L1 e L2. (3)

Infilare i tre cavetti prima attraverso i fori dell'anello (9) e poi attraverso i fori del disco di copertura del rosone (2). Durante questa operazione raccomandiamo che una persona regga il lampadario da sotto in corrispondenza del rosone – avvitato al soffitto – sistemandolo all'altezza desiderata. La seconda persona infila i tre cavetti dal basso nei gripper fermacavo (10) sul rosone e li fa passare (senza che siano sollecitati!) attraverso i gripper. (4)

Per liberare il cavetto, premere prima il perno cilindrico del gripper fermacavo (10) e accorciarlo/allungarlo tirando il cavetto quanto necessario. (5)

Attenzione: Non tirare il cavetto attraverso il gripper quando è teso. Il cavetto si danneggia se è sollecitato al momento della regolazione della lunghezza/altezza!

Solo dopo aver raggiunto definitivamente l'altezza desiderata del lampadario, tagliare i cavetti con una pinza. Fare in modo che sia garantita una rimanenza di cavetto di ca. 3 cm che fuoriesca dal fermacavo.

Infilare prima la boccola fermacavo filettata (1) con la filettatura rivolta verso l'alto sul cavo elettrico della lampada (11) e successivamente il cavo attraverso il foro centrale nel disco di copertura tondo. (6)

Inserire il cavo elettrico della lampada al centro nel passante (12) e lateralmente nel rosone, come mostrato in fig. (7). Collegare i cinque fili in corrispondenza alle marcature nei morsetti (13). Impiegare dei terminali capicorda. Spingere il disco di copertura verso l'alto e avvitare la

boccola (1). Serrare la vite senza testa (14) della boccola in modo che il cavo elettrico non sia sollecitato. (8)

► Inserimento delle lampadine

Avvitare le lampadine a basso voltaggio (15) negli anelli dei portalamпада (16) e inserire i fili di collegamento (17) fino all'arresto negli spinotti posteriori (18) delle lampadine. Assicurarsi che i fili siano completamente inseriti. (9)

Attenzione: Prima di attaccare la corrente, i 12 fili di collegamento devono essere inseriti negli spinotti. In caso contrario sussiste il rischio di corto circuito!

Applicare le dodici paia d'ali con i clip in ottone (19) sui rispettivi anelli dei portalamпада (16). (9)
Date a *Birdie's Ring* la forma che desiderate, torcendo cautamente le braccia in argento nonché le ali.

Importante: Assicurarsi che le lampadine non tocchino le ali.

► Sostituzione delle lampadine

Attenzione: Staccare la corrente e attendere che le lampadine siano completamente fredde.

Staccare il filo di collegamento (17) dallo spinotto posteriore (18) della lampadina da sostituire, svitarla e estrarla dall'anello del portalamпада (16), quindi inserire la nuova lampadina; vedi paragrafo „Inserimento delle lampadine“. (9)

Ulteriori lampadine di ricambio possono essere acquistate soltanto presso i nostri rivenditori oppure nel nostro negozio online. I downlight a LED sono saldamente incorporati e possono essere sostituiti soltanto dalla Ingo Maurer GmbH.

► Cura

Le ali in piume d'oca possono essere pulite delicatamente con un pennello morbido. Per il rosone e i fili è consigliato l'impiego di un panno in microfibra.

► Dati tecnici

230V~50 Hz; 125V~60 Hz. *I dati tecnici relativi alla tensione e alla frequenza di funzionamento della Vostra lampada sono riportati sulla targhetta d'identificazione.*

12 lampadine speciali: Secondario 24 volt, 12x 10 watt alogena, lampadine non soggette a marcatura CE (regolamento 244/2009). 1200 lm, classe di efficienza energetica: ~C. Lampadine di ricambio possono essere acquistate soltanto presso i nostri rivenditori oppure nel nostro negozio online. 2 trasformatori elettronici, dimmerabili.

3 downlight LED: Secondario 10 volt, 3x 5 watt LED, 1260 lm, 3000 K, CRI 90. Saldamente incorporati e non possono essere sostituiti dall'utente. Classe di efficienza energetica A-A⁺⁺. Alimentatore elettronico, dimmerabile.

Eventuali riparazioni possono essere eseguite esclusivamente da un elettricista. La linea esterna, se danneggiata, può essere sostituita soltanto dalla Ingo Maurer GmbH.

Bitte aufklappen / Please open / Ouvrir svp / Aprire →

①

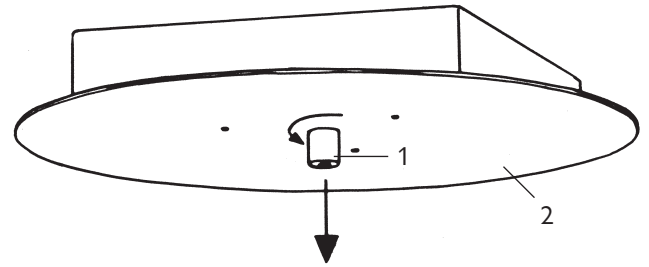

②

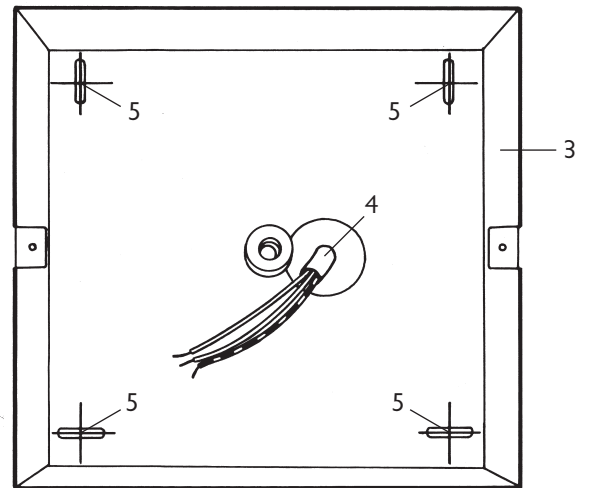

③

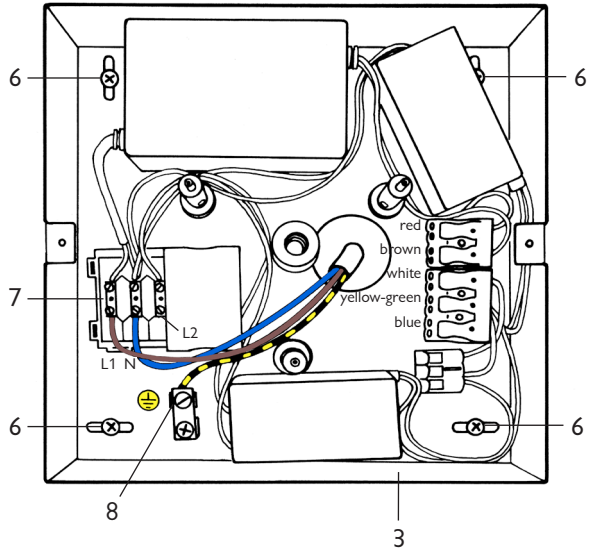

⑤

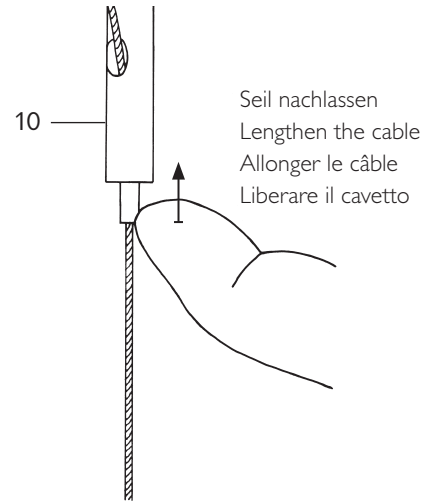

④

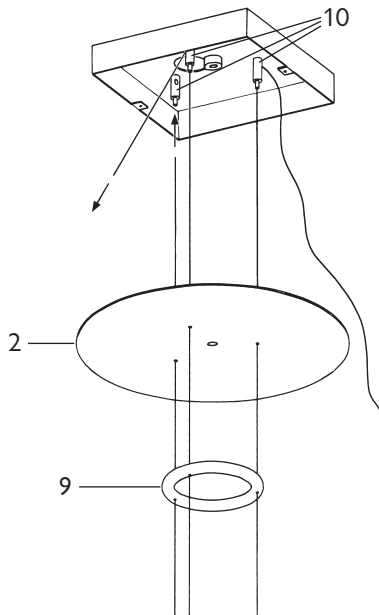

⑥

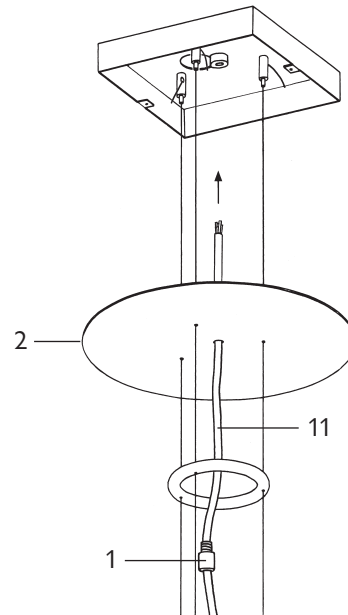

7

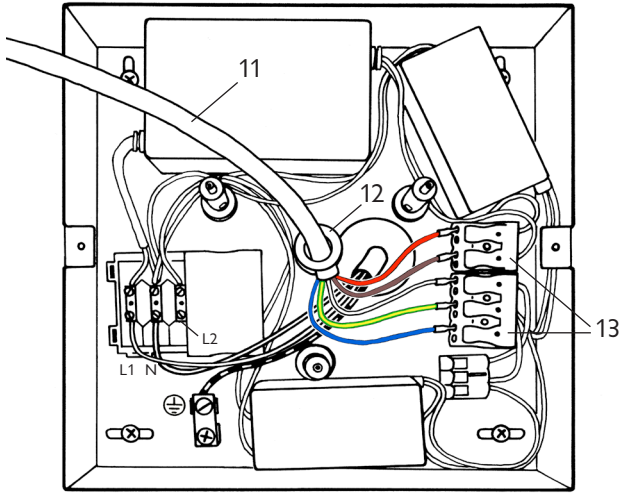

9

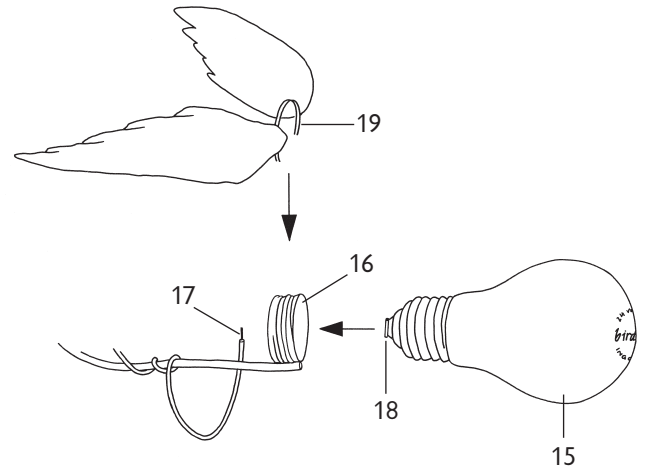

8

