

Bitte vor Inbetriebnahme aufmerksam lesen und aufbewahren.

#### ► **Beigepackt:**

- 1 Bohrschablone
- 3 Schrauben und Dübel
- 1 Abdeckplatte
- 1 Stabspitze
- 1 Ring mit eingebauten LEDs
- 1 Steckertransformator

#### ► **Montage**

- ① Mit Hilfe der Bohrschablone 3 Bohrlöcher bohren und 3 Dübel einsetzen. Die Wandhalterung der Leuchte festschrauben. **Wichtig: Bedenken Sie die Hebelwirkung des Lampenarms und verwenden Sie (je nach Beschaffenheit der Wand) geeignete Befestigungsmittel!**
- ② Lampenkabel durch das Loch der Abdeckplatte fädeln. Die Abdeckplatte über den Lampenarm bis zur Wandhalterung schieben, die Magneten müssen dabei zur Wandhalterung zeigen. Mit den Magneten an der Wandhalterung fixieren.
- ③ Abdeckplatte so ausrichten, dass die Nut nach oben bzw. schräg oben zeigt. Kabel in die Nut einlegen.
- ④ Stabspitze in den Lampenstab eindrehen.
- ⑤ Ring über die Stabspitze führen.
- ⑥ Ring bis zum Anschlag aufstecken.
- ⑦ Teleskoparm 60 cm ausziehbar, das Kugelgelenk kann in einem Winkel von ca. 45° rotiert werden, der Ring ist ca. 180° kippbar

#### ► **Pflege**

Reinigen Sie die Leuchte mit einem trockenen Mikrofasertuch. Verwenden Sie keine Lösungsmittel- oder chlorhaltigen Reinigungsmittel.

#### ► **Technische Daten**

220-240/100-125 V, 50/60 Hz. Sekundär 36 V.  
25 W LED, 0,92 cos $\Phi$ , Nennstrom 700 mA, 3600 lm, 3000 K, CRI 95, dimmbar. Schnurtrafo mit Schieberegler. Die LEDs haben eine Lebensdauer von ca. 25 000 Stunden (Herstellerangabe).

**A+** Diese Leuchte enthält eingebaute LED-Lampen der Energieklasse A+. Die Leuchtmittel können nicht vom Nutzer ausgetauscht werden.

Eventuell notwendige Reparaturen dürfen nur von einer Elektrofachkraft durchgeführt werden. Die äußere Leitung darf bei Beschädigung nur von der Ingo Maurer GmbH ausgetauscht werden.

Bei unsachgemäßer Installation entgegen der Bedienungsanleitung und/oder baulicher Veränderung, insbesondere durch die Verwendung von Fremdbauteilen erlischt die gesetzliche und vertragliche Gewährleistung für Sachmängel und Produkthaftung.

Please read these instructions carefully and keep them in a safe place for future reference.

#### ► **Enclosed:**

- 1 drilling template
- 3 screws and plugs
- 1 cover plate
- 1 tapered upper rod
- 1 ring with integrated LEDs
- 1 plug-in transformer

#### ► **Assembly**

- ① Use the template supplied to drill 3 holes and insert the plugs. Firmly fix the mounting plate to the wall. **Important: Consider the prying effect of the rod. Use screws and plugs according to the material and stability of the wall!**
- ② Thread the lamp cable through the hole in the cover plate. Push the cover plate along the rod to the wall fixture, the magnets on the cover plate facing to the wall fixture. Fix the cover plate with the magnets.
- ③ Adjust the cover plate. The notch needs to point upwards. Insert the cable in the notch.
- ④ Screw the tapered upper rod into the mounting rod.
- ⑤ Fit the ring over the upper rod.
- ⑥ Attach the ring, pushing the two fixtures together until you hear a definite click.
- ⑦ The telescopic fitting is adjustable by up to 60 cm. The ball joint is adjustable at an angle of approx. 45°, the ring is rotatable by approx. 180°.

#### ► **Cleaning**

The lamp can be cleaned with a dry microfiber cloth. Do not use cleaning agents containing solvents or chlorine.

#### ► **Technical specification**

220-240/100-125 V, 50/60 Hz. Secondary 36 V.  
25 W LED, 0,92 cos $\Phi$ , rated current 700 mA, 3600 lm, 3000 K, CRI 95, dimmable. Power cord transformer with slider control. According to the manufacturer, the LEDs have an average life of 25 000 hours.

**A+** The lamp is supplied with built-in LEDs of energy class A+, which cannot be replaced by the user.

Any repairs that may become necessary must be carried out by a qualified electrician. In the event of damage to the external power cord, replacements may only be fitted by Ingo Maurer GmbH.

The legal and contractual warranty for defects and product liability will be void, should the installation instructions not be duly followed or non-original components be employed.

À lire attentivement avant l'utilisation et à conserver.

#### ► **Fournitures:**

- 1 Gabarit de perçage
- 3 Vis et chevilles
- 1 Plaque de recouvrement
- 1 Pointe de la tige
- 1 Anneau avec LEDs intégrés
- 1 Plug-in transformateur

#### ► **Montage**

- ① A l'aide du gabarit de perçage, percer 3 trous de perçage et insérer les chevilles. Visser fermement la fixation murale. **Important: Considérer l'effet de levier du bras de la lampe et utiliser pour cela (selon la nature du mur) des moyens de fixation appropriés!**
- ② Faites passer le câble de la lampe dans le trou de la plaque de recouvrement. Pousser la plaque de recouvrement au-dessus du bras de la lampe, jusqu'à la fixation murale, les aimants doivent pointer vers la fixation murale. Fixer avec les aimants sur la fixation murale.
- ③ Installer la plaque de recouvrement de façon à ce que l'encoche soit positionnée vers le haut ou inclinée vers le haut. Insérer le câble dans l'encoche.
- ④ Visser la pointe de la tige dans la tige.
- ⑤ Orienter l'anneau au-dessus de la pointe de la tige.
- ⑥ Enfoncer l'anneau jusqu'à la butée.
- ⑦ Bras télescopique extensible sur 60 cm de long. L'articulation à rotule peut pivoter sur un angle de env. 45°, l'anneau est inclinable à env. 180°.

#### ► **Entretien**

Nettoyer la lampe avec un chiffon à microfibre sec. Ne pas utiliser de solvants ou de détergents à base de chlore!

#### ► **Données techniques**

220-240/100-125 V, 50/60 Hz. Secondaire 36 volts.  
25 W LED, 0,92 cos $\Phi$ , courant nominal 700 mA, 3600 lm, 3000 K, CRI 95, dimmable. Transformateur avec cordon à curseur. Les LEDs ont une durée de vie d'env. 25 000 heures (données du fabricant).

**A+** Cette lampe est équipée d'un module LED intégré de la classe énergétique A+. L'ampoule ne peut pas être changée par l'utilisateur.

Des réparations éventuellement nécessaires ne doivent être effectuées que par un spécialiste. En cas de dommage, le câble électrique externe ne doit être échangé que par la société Ingo Maurer GmbH.

La garantie légale et contractuelle pour les défauts et la responsabilité pour les dommages causés par des produits défectueux, expireront en cas de dommages ou de réclamations résultant du non-respect des instructions d'installation et/ou des modifications structurelles, en particulier si des composants non originaux sont utilisés.

Prima della messa in funzione leggere attentamente le presenti istruzioni e conservarle per futuro riferimento.

#### ► **Nella fornitura sono inclusi:**

- 1 dima di foratura
- 3 viti e tasselli
- 1 disco di copertura
- 1 Asta a punta in fibra
- 1 Anello con LED integrati
- 1 Trasformatore a spina

#### ► **Montaggio**

- ① Con la dima di foratura effettuare 3 fori e inserire i 3 tasselli. Avvitare il supporto a parete della lampada. **Importante: Tenere in considerazione l'effetto leva del braccio della lampada e impiegare (a seconda del tipo di parete) dispositivi di fissaggio idonei.**
- ② Far passare il cavo della lampada attraverso il foro nel disco di copertura. Applicare il disco di copertura sul braccio della lampada e portarlo fino al supporto alla parete. Accertarsi che le calamite siano rivolte verso il supporto alla parete. Fissare il supporto con le calamite.
- ③ Orientare la lampada in modo che la scanalatura sia rivolta verso l'alto (leggermente obliquo), e inserire il cavo nella scanalatura.
- ④ Avvitare la punta dell'asta nell'asta stessa.
- ⑤ Inserire, dall'alto, l'anello sull'asta.
- ⑥ Connettere la presa dell'anello alla spina sull'asta fino in battuta.
- ⑦ L'asta telescopica è allungabile di 60 cm. Il giunto a sfera ha un angolo di rotazione di ca. 45°, l'anello è basculante di ca. 180°.

#### ► **Cura**

Pulire la lampada con un panno asciutto in microfibra. Non usare solventi a prodotti contenenti cloro.

#### ► **Dati tecnici**

220-240/100-125 V, 50/60 Hz. Secondario 36 V.  
25 W LED, 0,92 cos $\Phi$ , corrente 700 mA, 3600 lm, 3000 K, CRI 95, dimmerabile. Trasformatore passante con cursore. I LED hanno una durata di vita di ca. 25 000 ore (dichiarazione del costruttore).

**A+** Questa lampada è dotata di un LED integrato della classe di efficienza energetica A+. Il modulo a LED non può essere sostituito dall'utente.

Eventuali riparazioni possono essere effettuate esclusivamente da un elettricista. Il cavo esterno – se danneggiato – può essere sostituito soltanto dalla Ingo Maurer GmbH.

La garanzia legale e contrattuale per difetti e la responsabilità per danni da prodotti difettosi, decadono in caso di danni o reclami conseguenti all'inosservanza delle istruzioni d'installazione e/o a modifiche strutturali, soprattutto se impiegati componenti non originali.

① MONTAGE / ASSEMBLY / MONTAGE / MONTAGGIO

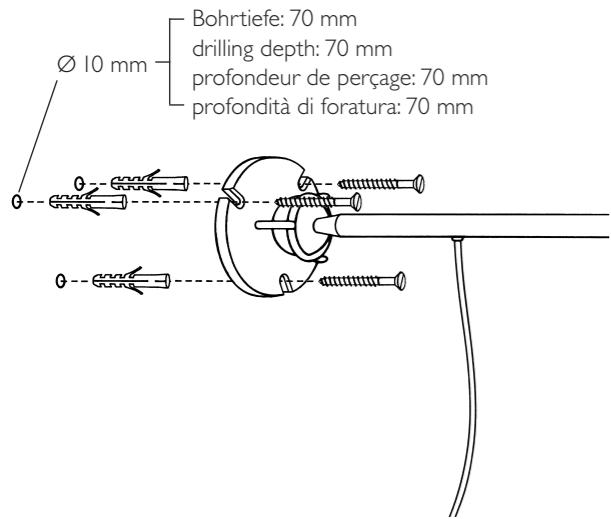
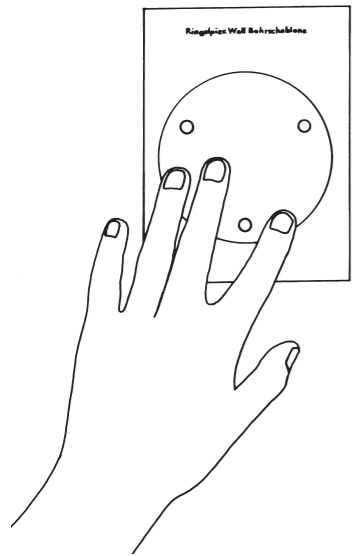

②

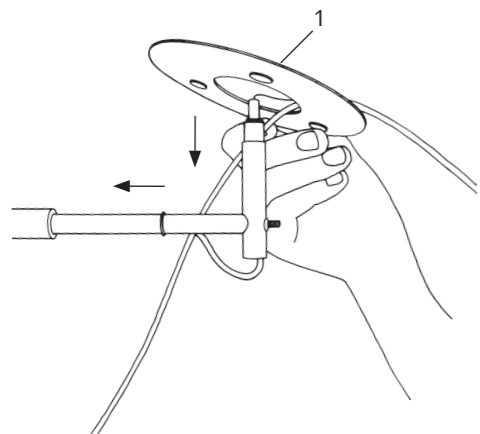

Abdeckplatte auffädeln  
Moving the cover plate  
Pousser la plaque de recouvrement  
Infilare il disco di copertura

③ Abdeckplatte fixieren / Fixing the cover plate / Fixer la plaque de recouvrement / Fissare il disco di copertura

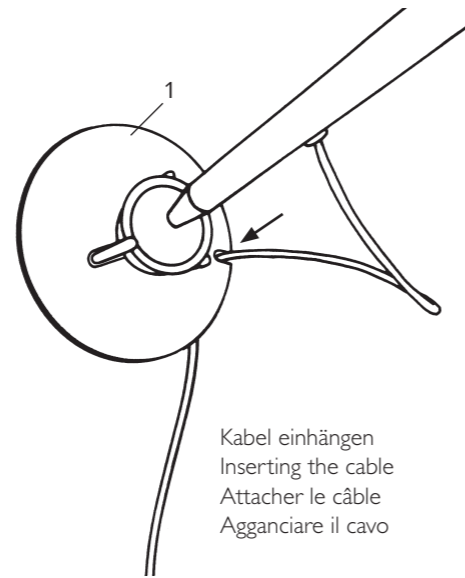

Kabel einhängen  
Inserting the cable  
Attacher le câble  
Agganciare il cavo

④ Stabspitze montieren / Assembling the tapered rod / Monter la pointe de la tige / Montare la punta dell'asta

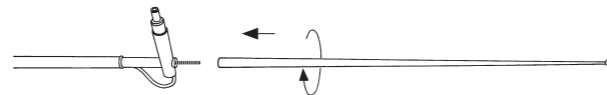

⑥

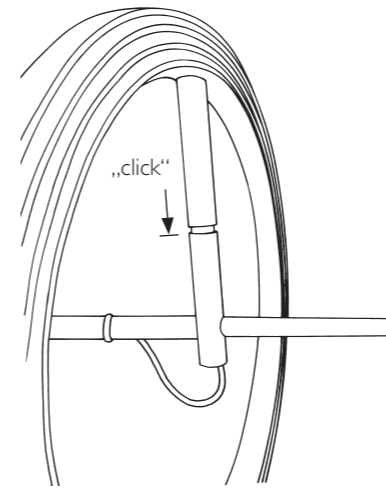

⑦ Verstellen / Adjustment / Réglage / Regolazione

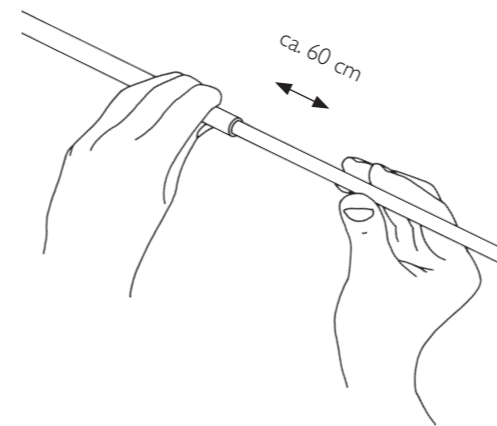

⑤ Ring aufstecken / Attaching the ring / Insérer l'anneau / Inserire l'anello

