

**Pierre ou Paul**

Ingo Maurer und Team 1996

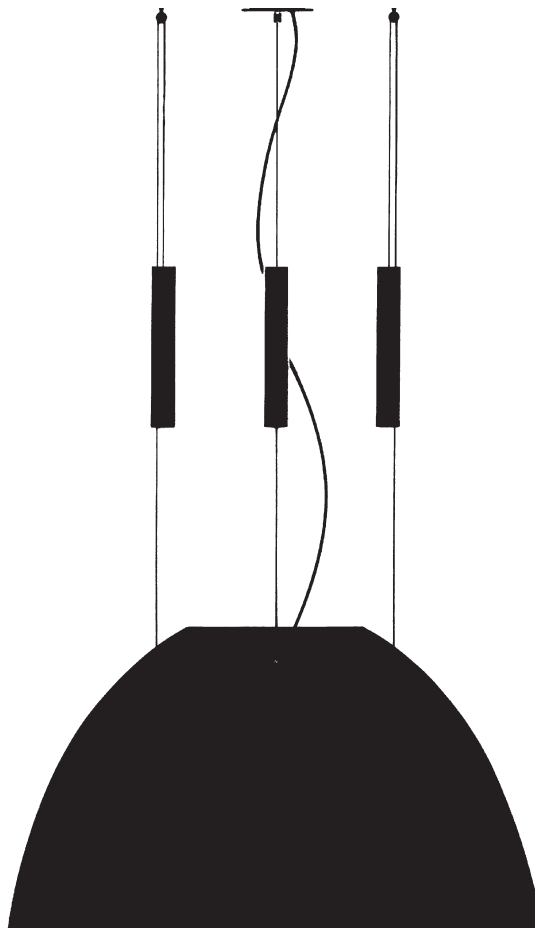

*INGO MAURER*

Ingo Maurer GmbH  
Kaiserstrasse 47  
80801 München  
Germany  
T. +49. 89. 381606-0  
F. +49. 89. 381606 20  
info@ingo-maurer.com  
www.ingo-maurer.com

März 2019

Made in Germany



PIERRE OU PAUL LED Instructions

## **Montageanleitung**

**Bitte vor der Montage aufmerksam lesen und aufbewahren!**

## **Instructions for Assembly**

**Please read these instructions carefully before going any further, and keep them in a safe place for future reference!**

## **Instructions de montage**

**A lire attentivement avant le montage et à conserver!**

## **Istruzioni di montaggio**

**Prima del montaggio leggere attentamente le istruzioni e conservarle!**

<i>Deutsch</i>	<i>Seite</i>	4
<i>English</i>	<i>Page</i>	9
<i>Français</i>	<i>Page</i>	14
<i>Italiano</i>	<i>Pagina</i>	20

<i>Zeichnungen</i>	<i>Seite</i>	26
<i>Drawings</i>	<i>Page</i>	26
<i>Dessins</i>	<i>Page</i>	26
<i>Disegni</i>	<i>Pagina</i>	26

Montage und Elektroanschluss müssen von einer Elektrofachkraft ausgeführt werden. Wir empfehlen, die Montage mit zwei Personen durchzuführen.

*Pierre ou Paul* ist ein handwerklich hergestelltes Produkt. Abweichungen in Oberflächenstruktur, Größe oder Form des Objekts sind herstellungstechnisch bedingt und ein gewünschter Teil der Gestaltung.

**Wichtig:** Die Leuchte hat ein Gesamtgewicht von ca. 18 kg. Bitte überprüfen Sie die ausreichende Tragfähigkeit der Decke. Achten Sie auf adäquate Befestigungsmittel entsprechend der jeweiligen Deckenkonstruktion.

**Achtung:** Schalten Sie vor der Montage die Sicherung des Deckenauslasses aus! Achten Sie unbedingt auf den Verlauf von Elektroleitungen, damit auf keinen Fall ein Kabel angebohrt wird. Montieren Sie nicht auf feuchtem und leitendem Untergrund!

### Montage des Baldachins und der Umlenkrollen

Legen Sie die Position des Baldachins (1) so fest, dass das Kabel des Deckenauslasses durch die große Baldachinöffnung ragt. Benutzen Sie den Baldachin als Schablone zum Markieren der Bohrlöcher. Bohren Sie drei Dübellöcher Ø 8 mm, setzen Sie die Dübel (2) ein und schrauben Sie den Baldachin mit beiliegenden Schrauben (3) fest. ①

Zum Markieren der drei Seilaufhängungen halten Sie die mitgelieferte Bohrschablone so an die Decke, dass der Baldachin durch die Öffnung in der Mitte der Schablone ragt. Durch Drehen der Bohrschablone können Sie die gewünschte Position festlegen. Markieren Sie alle drei Bohrungen. Bohren Sie drei Löcher Ø 8 mm für die drei Umlenkrollen (4) und setzen Sie die beiliegenden Dübel (5) oder gegebenenfalls Schwerlastdübel ein.

Schrauben Sie die Umlenkrollen inklusive der Beilagscheiben (6) fest in die Dübel ein. ①  
Richten Sie die Laufrichtung der Umlenkrollen zur Mitte des Baldachins.

**Achtung:** Überprüfen Sie den festen Sitz jeder Umlenkrolle an der Decke, bevor Sie die Kuppel mit den Gewichten daran aufhängen!

### Einsetzen der Elektromontage in die Kuppel

**Wichtig:** Bitte packen Sie die Aluminiumkuppel (7) vorsichtig aus und tragen Sie die mitgelieferten Baumwollhandschuhe, da die Flächen sehr empfindlich gegen mechanische Einwirkungen sind.

Beachten Sie ebenfalls, daß weder das Leuchtenkabel, noch die Stahlseile an die Kuppel-Innenseite gelangen dürfen. Die Innenfläche ist sehr kratzempfindlich

In der Kuppel ist ein Ring (8) mit drei Drähten eingespannt. Halten Sie die Elektromontage (9) und das Schutzgitter (11) von unten dagegen und schrauben Sie beides mit den drei Schrauben (10) am Ring fest, wie in Zeichnung ② dargestellt. Beachten Sie, dass das Schutzgitter (11) zwischen Ring (8) und Elektromontage (9) sitzen muss.

### Aufhängen der Aluminiumkuppel und Anpassen der Seillänge an die Raumhöhe

Für diesen Teil der Montage sind zwei Personen notwendig. Legen Sie die Kuppel (7) unter dem Baldachin auf einen Tisch, eine Kiste oder ähnliches – in etwa auf die gewünschte Höhe. Fädeln Sie jeweils ein Seil (12) von unten durch eines der Gewichte (13) und schieben Sie das Gewicht auf dem Seil ganz nach unten zur Kuppel. Ziehen Sie das Seil von innen nach außen durch eine Umlenkrolle (4).

Kürzen Sie das Seil mit einer Zange so, dass das lose Ende wieder bis nach unten zum Gewicht reicht und stecken Sie das Seilende von oben bis zum Anschlag in den Seilhalter (14) des Gewichts. Verfahren Sie so mit allen drei Seilen.

③

**Wichtig:** Verwenden Sie zum Kürzen eine scharfe Zange und achten Sie darauf, dass das Seil abgeschnitten und nicht abgequetscht wird, da sich ansonsten das Seil aufpleißt und nicht mehr in den Seilhalter einführen lässt.

Die Kuppel hängt nun knapp über der vorherigen Standfläche. Zum Kürzen der einzelnen Seile auf die endgültige Länge hängen Sie nacheinander jeweils ein Gewicht aus.

**Wichtig:** Wählen Sie die Seillänge so, dass die Gewichte ungefähr in der Mitte der Seile hängen (zwischen A und B).

Die zweite Person sollte das jeweils zu kürzende Seil durch Anheben der Kuppel entlasten. Drücken Sie den Knopf des Seilhalters ein und ziehen Sie das entlastete Seil aus dem Seilhalter. Kürzen Sie das Seil auf die gewünschte Länge und stecken Sie das Ende wieder tief in den Seilhalter. ③

**Wichtig:** Das Seil muss zwingend mindestens 3 cm tief in den Seilhalter eingeführt werden!

Verwenden Sie den ersten Seilabschnitt als Maß für die beiden anderen, um die identischen Seillängen sicherzustellen. Kleinere Ungenauigkeiten können durch Verschieben des Gewichts am Seilhalter ausgeglichen werden.

### **Einhängen des Sekundärreflektors**

Fädeln Sie jeweils einen der Haken der 3 Haltdrähte (25), von außen durch die Bohrungen im Rand des Leuchtgehäuses (9).

Legen Sie dann den Sekundärreflektor (23) mit dem äußeren Rand in die unteren Haken ein. ⑤

### **Elektroanschluss im Baldachin**

**Achtung:** Schalten Sie die Sicherung des Deckenauslasses aus!

Lassen Sie die abgemantelte Zuleitung des Deckenauslasses (15) etwa 12 cm aus dem Baldachin ragen und isolieren Sie die Enden der einzelnen Adern ca. 7 mm ab. Schließen Sie Leiter und Neutralleiter auf der einen Seite der Lüsterklemme (16) und den Schutzleiter am Erdungsrippl (17) der Käfigmutter entsprechend der Markierung im Baldachin an. ④

Fädeln Sie das metallumhüllte Lampenkabel (18) durch den Rändelnippel (19) und das Mittelloch der Abdeckscheibe (20) und anschließend durch die Käfigmutter (21) in der Mitte des Baldachins. ① + ④

Fädeln Sie das Kabel unter die Zugentlastungslasche (22). Ziehen Sie das Kabel so weit in den Baldachin, dass es auch bei tief hängender Kuppel in weichem Bogen fällt und schrauben Sie die Zugentlastung fest. Schneiden Sie das Kabel ca. 10 cm hinter der Zugentlastung ab und entfernen Sie die Metallumhüllung bis kurz vor der Zugentlastung. Schließen Sie die drei abisolierten Adern an den noch freien Buchsen der Lüsterklemme (16) entsprechend der Markierung an. ④

Schieben Sie die Abdeckscheibe (20) am Kabel nach oben und schrauben sie mit dem Rändelnippel (19) an der Käfigmutter (21) fest. ①

### **Pflege**

Reinigen Sie die Außenseite der Aluminiumkuppel mit einem weichen Tuch und gegebenenfalls mit einem milden Reinigungsmittel. Sparen Sie dabei den Namensstempel aus. Die Innenseite der Kuppel und das Gehäuse der Lichtmontage können, nachdem sie vollständig ausgekühlt sind, mit einem weichen Tuch gereinigt werden. Achten Sie bitte darauf, die Flächen nicht mit bloßen Händen zu berühren.

## Technische Daten

220-240V 50Hz. 3 × 16,5W LED

110-130V 60Hz. 3×15W

100V 60Hz. 3×15W

3× 15 W LED, 0,87cos $\Phi$ , 3×1300 lm, 3000K, CRI>90.

Stufenlos dimmbar (siehe ► *Geeignete Wanddimmer*).

Mit eingebautem LED-Leuchtmittel, kann nicht vom Nutzer ausgetauscht werden.

Das Leuchtmittel darf nur von der Ingo Maurer GmbH oder einem von der Ingo Maurer GmbH beauftragten Servicetechniker oder einer vergleichbaren qualifizierten Person ersetzt werden.

 Die Leuchte wird verkauft mit einem Leuchtmittel der Energieklasse A<sup>+</sup>.

 Vorsicht; Gefahr vor elektrischem Schlag

 Mindestabstand zu brennbaren Flächen: 1 m

 Jedes zerbrochene Schutzglas muss unbedingt ersetzt werden.

Eventuell notwendige Reparaturen dürfen nur von einer Elektrofachkraft durchgeführt werden. Die äußere Leitung darf bei Beschädigung nur von der Ingo Maurer GmbH ausgetauscht werden.

## Geeignete Wanddimmer

Die Leuchte kann mit einem speziellen Triac Dimmer (Phasenanschnitt- und Phasenabschnittsteuerung) stufenlos und flimmerfrei gedimmt werden. Aktuelle Empfehlungen zu kompatiblen Dimmern entnehmen Sie bitte unserer Internetseite: <https://www.ingo-maurer.com/de/produkte/pierre-ou-paul>

The lamp assembly and all electrical work must be carried out by a qualified electrician. We recommend that the assembly be carried out by two people.

*Pierre ou Paul* is a hand-made product. Minor variations in the surface structure, size and shape of the lamp are a natural result of the production process and an intended design feature.

**Important:** The lamp has a total weight of around 18 kg. Please make sure that your ceiling is capable of taking the strain. Ensure that suitable fixing materials are used, according to the ceiling construction.

**Caution:** Switch off or remove the fuse for the ceiling outlet before beginning the assembly. Please take care to ascertain the exact position of all electrical wiring, so as to avoid accidentally drilling into a cable. Do not attach the lamp to a damp and/or conductive surface!

## Assembling the canopy and pulleys

Position the canopy (1) so that the mains cable from the ceiling outlet protrudes through the large aperture in the canopy. Use the canopy as a template to mark the drill holes. Drill three 8 mm-diameter holes, insert the plugs (2) and attach the canopy with the screws (3) provided. ① To determine the fixture points for the suspension wires, hold the drill template up to the ceiling so that the canopy protrudes through the aperture in the centre of the template, and mark the three drill holes, turning the template to adjust the position of the fixture points as required. Drill three 8 mm-diameter holes for the three pulleys (4) and insert the plugs supplied (5) or, if necessary, heavy-duty ceiling anchors. Screw the pulleys, with the washers (6), firmly into the plugs or anchors. ① Attach the pulleys so that they face the centre of the canopy.

**Caution:** Check that each pulley is securely fixed to the ceiling before attaching the shade with the weights.

### Inserting the electrical assembly in the shade

**Important:** Please be very careful when unpacking the aluminium shade (7), and wear the cotton gloves supplied, as the surfaces are easily damaged. Also note that neither the lamp cable nor the steel cable must hang into the opening of the aluminium shade. The inner surface is very sensitive to scratches !

Inside the shade is a ring (8) with three wires. Hold the electrical assembly (9) and the protective grid (11) up against the ring and attach both with the three screws (10), as shown in fig. (2). Please note that the protective grid (11) has to be placed between the ring (8) and the electrical unit (9).

### Attaching the aluminium shade and adjusting the cable length

Two people are needed for this part of the assembly. Place the shade (7) on a table or other raised surface under the canopy, so that the shade stands approximately at the required height. Thread one of the cables (12) from below through one of the weights (13) and push the weight down along the cable towards the shade. Pull the cable through one of the pulleys (4). Trim the cable with a wire-cutter so that the loose end hangs down as far as the weight and insert the end of the cable from above into the holder (14) on the weight until it reaches the stop. Repeat this procedure for the other two cables. (3)

**Important:** Use a sharp cutter to trim the cable and make sure that the cut is clean. Do not crush or flatten the end of the cable, as this will cause fraying and prevent insertion in the holder.

The shade should now hang just above the surface on which it was previously resting. For the final adjustment of the cables to the required length, unhook the weights one after the other.

**Important:** Select the suspension cable length so that the weight hangs about half-way up the cable (between points A and B).

The second person lifts the shade to slacken the cable to be trimmed. Press the button on the cable holder and pull the slackened cable out of the holder. Trim the cable to the required length and replace the end firmly in the holder. (3)

**Important:** The end of the suspension cable must be pushed at least 3 cm into the holder!

Use the first cable as the guide for the others, so that the lengths are identical. Slight irregularities can be corrected by adjusting the position of the weight on the cable holder.

### Electrical connection in the canopy

**Caution:** Switch off or remove the fuse for the ceiling outlet.

Remove a 12 cm section of the outer covering from the mains cable (15) protruding through the canopy, and strip about 7 mm from the ends of the three wires. Connect the phase and neutral wires to the contacts in the terminal (16), and attach the earth wire to the earth contact (17) on the cage nut, according to the markings in the canopy. (4)

Thread the metal-covered lamp cable (18) through the knurled grip nut (19) and the aperture in the centre of the canopy cover (20) and then through the cage nut (21) in the centre of the canopy. ① + ④

Feed the lamp cable under the strain relief (22). Pull the cable into the canopy so that it can still fall in a loose arc even when the shade hangs down low, and screw the strain relief down tightly. Trim the cable about 10 cm from the strain relief and remove most of the metal covering, leaving only a short section just in front of the strain relief. When stripping the cable approx. 4cm, please pay attention that the sensitive insulation of the individual wires is not damaged.

Insulate the wire ends by approx. 5 mm and use the enclosed wire end ferrules. ④

Fix the protective conductor centrally, phase and neutral according to the markings in the luster terminal (3)

Push the cover (20) up along the cable and screw the knurled grip nut (19) with the cover into the cage nut (21) in the centre of the canopy. ①

### Mounting the secondary reflector

Thread the hook (25) of the holding wires from the outside through the holes in the edge of the light housing (9).

Then insert the secondary reflector (23) with the outer edge into the lower hooks. ⑤

### Cleaning

The outer surface of the aluminium shade can be cleaned with a soft cloth, using a mild cleaning fluid if necessary. Do not clean the name stamp.

The inner surface of the shade and the housing of the lamp fitting can be cleaned with a soft cloth when they have cooled down completely.

Do not touch the surfaces with your bare hands.

### Technical specification

220-240V 50Hz. 3 x 16,5W LED  
 110-130V 60Hz. 3x15W  
 100V 60Hz. 3x15W

*The correct voltage and frequency for your lamp are indicated on the type label.*

3x 15 W LED, 0,87cos $\Phi$ , 3x1300 lm, 3000 K, CRI>90.  
 Continuously dimmable (see ► *Compatible wall dimmers*, below).

With built-in LEDs of energy class A+, which cannot be replaced by the user. The light source of this lamp may only be replaced by Ingo Maurer GmbH or a service technician authorized by Ingo Maurer GmbH or a similar qualified person.



The lamp is supplied with an LED module of energy class A+.



Caution; danger of electric shock



Minimum distance from combustible surfaces: 1 m



The protective glass cover must be replaced in case of damage.

Any repairs that may become necessary must be carried out by a professional electrician. In the event of damage to the external power cord, replacements may only be fitted by Ingo Maurer GmbH.

### Compatible wall dimmers

The lamp can be connected to a special Triac (leading edge or trailing edge phase control) dimmer for continuous and flicker-free operation. For current recommendations on compatible dimmers please see our website:  
<https://www.ingo-maurer.com/en/products/pierre-ou-paul>

Le montage et le branchement électrique sont à effectuer par un électricien. Nous recommandons d'effectuer le montage à deux personnes.

*Pierre ou Paul* est un produit confectionné à la main. Des irrégularités dans la structure de la surface, la taille ou la forme de l'objet sont dûes à la technique de production et font partie du design.

**Important:** la lampe a un poids total d'environ 18 kg. Veuillez contrôler la limite de charge du plafond. Vérifier que les fixations soient adéquates à la construction du plafond.

**Attention:** déconnecter le fusible contrôlant l'arrivée du courant au plafond avant le montage! Il est indispensable de respecter le positionnement des conduites électriques pour éviter de percer un câble électrique. Ne pas installer sur une surface humide et/ou conductrice!

### Montage du baldaquin et des poulies de renvoi

Positionner le baldaquin (1) de telle manière à ce que le câble de la sortie du plafond dépasse de la grande ouverture du baldaquin. Utiliser le baldaquin comme gabarit pour marquer les trous de perçage. Percer les trois trous de cheville Ø 8 mm, insérer les chevilles (2) et visser le baldaquin avec les vis jointes (3). ①

Pour marquer les trois câbles de suspension, tenir le gabarit de perçage au plafond de façon à ce que le baldaquin sorte de l'ouverture au centre du gabarit. En tournant le gabarit de perçage, vous pouvez définir la position souhaitée. Marquer les trois points de perçage. Percer trois trous de Ø 8 mm pour les trois poulies de renvoi (4) et insérer les chevilles jointes (5) ou le cas échéant les chevilles de grande portée. Visser fermement les poulies de renvoi avec leurs rondelles de calage (6) dans les chevilles. ①

Orienter le sens des poulies de renvoi vers le centre du baldaquin.

**Attention:** Vérifier la bonne tenue de chaque poulie de renvoi au plafond avant d'y suspendre la coupole et ses contre-poids !

### Insertion du montage électrique dans la coupole

**Important:** Déballez prudemment la coupole en aluminium (5) en portant les gants de coton ci-joints, les surfaces sont très sensibles aux actions mécaniques. Notez également que ni le câble de la lampe ni le câble en acier ne doivent pendre par le haut dans l'ouverture du coupole.

La surface intérieure est très sensible aux rayures !

Dans la coupole se trouve un anneau (8) auquel sont tendus trois filins. Tenir le montage électrique (9) et la grille de protection (11) par le bas et visser les deux fermement avec les trois vis (10) à l'anneau, comme représenté sur le dessin ②. Veillez à ce que la grille de protection (11) soit bien positionnée entre l'anneau (8) et le montage électrique (9).

### Suspension de la coupole en aluminium et ajustement de la longueur des fils de suspension à la hauteur de la pièce

Pour cette partie de montage, deux personnes sont nécessaires. Positionner la coupole en aluminium (7) sous le baldaquin sur une table, une caisse ou équivalent – à la hauteur approximativement souhaitée. Enfiler respectivement le fil (12) par le bas à travers l'un des contre-poids (13) et déplacer le poids le long du fil jusqu'au bas vers la coupole. Tirer le filin de l'intérieur vers l'extérieur à travers une des poulies de renvoi (4). Raccourcir le fil à l'aide d'une pince de telle manière à ce que l'extrémité libre réatteigne le poids vers le bas; et insérer l'extrémité du fil dans le porte-fil (14) du poids, par le dessus jusqu'en butée. Agir de même avec les trois fils. ③



**Important:** utiliser une pince coupante pour raccourcir les fils et vérifier qu'ils soient coupés et non écrasés, car sinon les fils s'effilocheraient et ne passeraient plus dans les porte-fils.

La coupole est suspendue juste au-dessus de la surface où elle se trouvait auparavant. Pour raccourcir le fil à la longueur définitive, décrocher l'un après l'autre chaque poids.

**Important:** déterminer la longueur de fil de telle manière à ce que les poids soient suspendus environ au milieu des fils (entre A et B).

La deuxième personne devra décharger le fil à raccourcir en soulevant la coupole. Appuyer sur le bouton du porte-fil et tirer le fil déchargé du porte-fil. Raccourcir le fil à la longueur souhaitée et réinsérer l'extrémité en profondeur dans le porte-fil. ③

**Important:** le fil doit être inséré obligatoirement à 3 cm de profondeur dans le porte-fil!

Utiliser la 1<sup>ère</sup> section de filin comme unité de mesure pour les deux autres filins, afin de garantir des longueurs de câble identiques. Des petites inexactitudes peuvent être rééquilibrées en déplaçant le poids sur le porte-fil.

### Connexion électrique du baldaquin

**Important:** déconnecter le fusible de la sortie du plafond!

Faire dépasser du baldaquin la conduite dégainée de la sortie du plafond (15) d'environ 12 cm et dénuder les extrémités de chaque fil conducteur d'environ 7 mm. Connecter le fil de phase et le fil neutre à l'un des côtés du domino (16) et le fil de terre au raccord de mise à la terre de l'écrou (17) correspondant au marquage sur le baldaquin. ④

Enfiler le câble électrique de la lampe recouvert de métal (18) à travers le raccord fileté molleté (19) et le trou central du disque de recouvrement (20) et enfin à travers l'écrou à cage (15) au centre du baldaquin. ① + ④  
Enfiler le câble sous la languette de décharge de traction (22).

Insérer le câble le plus loin possible dans le baldaquin, de telle manière à ce qu'il retombe en formant un arc léger, même si la coupole est suspendue très bas, et visser la décharge de traction fermement. Couper le câble environ 10 cm derrière la décharge de traction et ôter le revêtement métallique jusque devant la décharge de traction. Lors du dénudage du câble 4cm, veillez à ce que l'isolation sensible des différents fils n'est pas endommagée.

Isoler les extrémités des fils d'env. 5 mm et utiliser la méthode les embouts d'extrémité de fil livrés avec l'appareil. Fermer le conducteur de protection au centre, phase et neutre en conséquence des marquages dans la borne de lustre (3). 2. ④

Déplacer le disque de recouvrement (20) sur le câble vers le haut et visser le au raccord fileté molleté (19) avec le disque de recouvrement à l'écrou à cage (21) au centre du baldaquin. ①

### Montage du réflecteur secondaire

Enfiler un des crochets de chacun des 3 fils de retenue (25) de l'extérieur à travers les trous dans le bord du boîtier de l'éclairage (9).

Insérer ensuite le réflecteur secondaire (23) avec le bord extérieur dans les crochets inférieurs. ⑤

## Entretien

Nettoyer la surface extérieure de la coupole en aluminium avec un chiffon souple et le cas échéant avec un nettoyant doux. Ne pas nettoyer le nom tamponné. La surface intérieure de la coupole et le boîtier du montage électrique peuvent être nettoyés avec un chiffon souple, une fois refroidis complètement. Veuillez faire attention à ne pas toucher les surfaces à main nue.

## Données techniques

230 V~50 Hz; 125 V~60 Hz. *Veuillez consulter la plaque signalétique pour la tension et la fréquence appropriée pour votre lampe.*  
 3x 15 W LED, 201 mA,  $0,87\cos\Phi$ , 1300 lm, 3000 K, CRI>90. Réglage en continu (cf ► *Variateurs muraux compatibles*). Avec module LED intégré, ne peut pas être changée par l'utilisateur. Le module ne doit être remplacée que par la société Ingo Maurer ou par un technicien commandité par la société Ingo Maurer ou une personne ayant des qualifications comparables.

 Cette lampe est équipée d'un module LED intégré de la classe énergétique A+.

 Attention: danger d'électrocution

 Distance minimale aux surfaces inflammables: 1 m

 Tout verre cassé doit être obligatoirement remplacé.

Des réparations éventuellement nécessaires ne doivent être effectuées que par un spécialiste. En cas d'endommagement, le câble électrique externe ne doit être échangé que par la société Ingo Maurer GmbH.

## Variateurs muraux compatibles

L'intensité de lumière de la lampe peut être réglée en continu et sans scintillement par un variateur Triac spécial (commande à coupe de phase ascendante ou descendante). Veuillez s'il vous plaît consulter sur notre site Internet nos recommandations actuelles sur les variateurs compatibles: <https://www.ingo-maurer.com/fr/produits/pierre-ou-paul>

Il montaggio e il collegamento elettrico devono essere eseguiti da un elettricista. E' consigliato effettuare il montaggio in due persone.

*Pierre ou Paul* è un prodotto realizzato a mano. Differenze di struttura della superficie, dimensioni e forma sono intenzionali e un naturale risultato del procedimento di produzione.

**Importante:** Il lampadario ha un peso complessivo di ca. 18 kg. Si prega di controllare preventivamente la portata del soffitto. E' importante provvedere a mezzi di fissaggio adatti alla relativa costruzione del soffitto.

**Attenzione:** Prima del montaggio staccare la corrente dell'uscita della corrente al soffitto! Fare assolutamente attenzione al percorso delle linee di alimentazione per evitare di danneggiare un cavo durante la foratura. Non montare su superfici umide o conduttrici di corrente!

### Montaggio del rosone e delle pulegge

Determinare la posizione del rosone (1) in modo che il cavo dell'uscita della corrente a soffitto passi attraverso l'apertura maggiore del rosone. Impiegare il rosone come dima di foratura per contrassegnare i punti da forare. Effettuare i tre fori per i tasselli di Ø 8 mm, inserire i tasselli (2) e avvitare il rosone con le viti (3) in dotazione. ① Per contrassegnare la posizione dei cavetti di sospensione, sistemare la dima di foratura allegata sul soffitto accertandosi che il rosone passi attraverso l'apertura centrale della dima di foratura. Determinare la posizione desiderata ruotando la dima di foratura. Contrassegnare i tre punti da forare. Effettuare i tre fori per i tasselli di Ø 8 mm per le tre pulegge di rinvio (4) e inserire i tasselli (5) in dotazione oppure in caso di necessità tasselli per carichi pesanti. Avvitare le pulegge di rinvio incluse le rondelle (6) saldamente nei tasselli. ① Orientare le pulegge verso il centro del rosone.

**Attenzione:** Prima di appendere la cupola con i contrappesi, è assolutamente necessario controllare il fissaggio saldo al soffitto di ogni puleggia!

### Inserimento dell'unità elettrica nella cupola

**Importante:** Estrarre cautamente la calotta in alluminio (7) dall'imballaggio e indossare i guanti in cotone allegati; le superfici sono molto sensibili a sollecitazioni meccaniche. Si noti inoltre che né il cavo della lampada né il cavo d'acciaio devono essere appesi dall'alto nell'apertura della calotta. La superficie interna è molto sensibile ai graffi!

All'interno della cupola in alluminio è teso un anello (8) con tre fili. Accostare dal basso l'unità elettrica (9) e la griglia protettiva (11) e avvitare entrambe con le tre viti (10) all'anello, come mostrato in figura ②. Tenere presente che la griglia protettiva (11) deve essere disposta tra l'anello (8) e l'unità elettrica (9).

### Appendere la calotta in alluminio e adattare la lunghezza del cavetto all'altezza del soffitto

Questa fase del montaggio deve essere eseguita da due persone. Appoggiare la calotta (7) sotto il rosone su un tavolo, una cassa o simili – all'incirca all'altezza desiderata. Infilare ogni cavetto (12) dal basso attraverso uno dei contrappesi (13) e far scorrere il contrappeso lungo il cavetto verso il basso fino alla calotta. Passare il cavetto attraverso la relativa puleggia di rinvio (4) dall'interno verso l'esterno. Dunque accorciare il cavetto con una pinza (tronchese) in modo che l'estremità libera dello stesso coincida con la parte superiore del contrappeso e successivamente inserire l'estremità del cavetto dall'alto fino all'arresto nel "gripper" ferma cavo (14) del contrappeso. Procedere nello stesso modo per ognuno dei cavetti. ③

**Importante:** Per tagliare il cavetto metallico usare una pinza adatta, che non lo schiacci ma lo tagli nettamente. Se il cavetto è tagliato male e sfilacciato, si lascia molto difficilmente inserire nel "gripper" ferma cavo. A questo punto la calotta si trova leggermente sollevata rispetto al suo piano d'appoggio. Per accorciare i singoli cavetti alla lunghezza definitiva, bisogna sganciare un contrappeso alla volta.

**Importante:** La posizione ideale del contrappeso è quella equidistante tra il soffitto e la calotta (tra **A** e **B**).

La seconda persona deve sollevare la calotta per ottenere che il rispettivo cavetto da accorciare non sia sotto tensione. Premere il bottone del gripper ferma cavo ed estrarre il filo libero dal gripper. Accorciare il cavetto alla lunghezza desiderata e reintrodurre l'estremità del cavetto a fondo nel ferma cavo. ③

**Importante:** Il cavetto deve assolutamente essere inserito nel ferma cavo almeno 3 cm!

Impiegare il primo cavetto accorciato come esempio per assicurare che gli altri due cavetti vengano accorciati in misura equivalente. Piccole differenze di lunghezza possono essere corrette spostando il contrappeso sul fermacavo.

### Collegamento elettrico nel rosone

**Attenzione:** Staccare la corrente dell'uscita della corrente al soffitto!

Lasciare spuntare la linea di alimentazione dell'uscita di corrente a soffitto (15) di circa 12 cm dal rosone e spelare le estremità dei singoli fili di circa 7 mm. Collegare fase e neutro da un lato del morsetto (16) e la terra al raccordo di terra (17) del dado gabbia secondo il segno sul rosone. ④

Infilare il cavo della lampada con rivestimento in metallo (18) attraverso il raccordo zigrinato (19) e il foro centrale del disco di copertura (20) e successivamente attraverso il dado gabbia (21) al centro del rosone. ① + ④  
Infilare il cavo sotto il passante dello scarico di trazione (22). Introdurre il cavo nel rosone assicurandosi che formi un leggero arco anche quando la calotta è abbassata e avvitare saldamente lo scarico di trazione. Accorciare il cavo di ca. 10 cm la calotta dalla parte retrostante allo scarico di trazione e rimuovere il rivestimento in metallo fin poco antistante allo scarico di trazione.

Quando si spoglia il cavo circa 4cm, prestare attenzione che l'isolamento sensibile dei singoli fili non sia danneggiato.

Isolare le estremità dei fili di ca. 5 mm e utilizzare il tasto capicorda a filo chiuso.

Chiudere il conduttore di protezione a livello centrale, di fase e neutro alle boccole ancora libere del morsetto (3) secondo le indicazioni. ④

Far scorrere il disco di copertura (20) lungo il cavo verso l'alto e avvitare il raccordo zigrinato (19) unitamente al disco di copertura al dado gabbia (21) disposto al centro del rosone. ①

### Montaggio del riflettore secondario

Infilare uno dei ganci di ciascuno dei 3 fili di fissaggio (25) dall'esterno attraverso i fori sul bordo dell'alloggiamento della lampada (9).

Inserire quindi il riflettore secondario (23) con il bordo esterno nei ganci inferiori. ⑤

## Cura

Pulire la superficie esterna della cupola in alluminio con un panno morbido ed eventualmente con un detersivo blando. Evitare di passare sul timbro del nome. La superficie interna e il contenitore dell'unità elettrica possono essere puliti, dopo essere completamente freddi, con un panno morbido. Fare attenzione di non toccare le superfici a mani nude.

## Dati tecnici

220-240V 50Hz. 3 x 16,5W LED

110-130V 60Hz. 3x15W

100V 60Hz. 3x15W

*I dati tecnici relativi alla tensione e alla frequenza di funzionamento della Vostra lampada sono riportati sulla targhetta d'identificazione.*

3x 15 W LED, 0,87cos $\Phi$ , 3x1300 lm, 3000 K, CRI>90.

Regolazione continua dell'intensità luminosa (vedi ► *Dimmer a parete compatibili*).

Con modulo LED integrato, non può essere sostituito dall'utente.

Il modulo LED può essere sostituito esclusivamente dalla Ingo Maurer GmbH, oppure da un tecnico specializzato incaricato dalla Ingo Maurer GmbH oppure da un persona ugualmente qualificata.

 La lampada è munita di un LED integrato della classe energetica A+.

 Attenzione; pericolo di scossa elettrica

 Distanza minima da superfici infiammabili: 1 m.

 Ogni vetro di protezione danneggiato deve essere assolutamente sostituito.

Eventuali riparazioni possono essere effettuate esclusivamente da un elettricista. Il cavo esterno – se danneggiato – può essere sostituito soltanto dalla Ingo Maurer GmbH.

## Dimmer a parete compatibili

L'intensità luminosa può essere regolata di continuo e senza sfarfallio con un dimmer Triac speciale (a taglio di fase ascendente/ discendente). Per attuali raccomandazioni su dimmer compatibili, si prega di consultare il nostro sito: <https://www.ingo-maurer.com/it/prodotti/pierre-ou-paul>

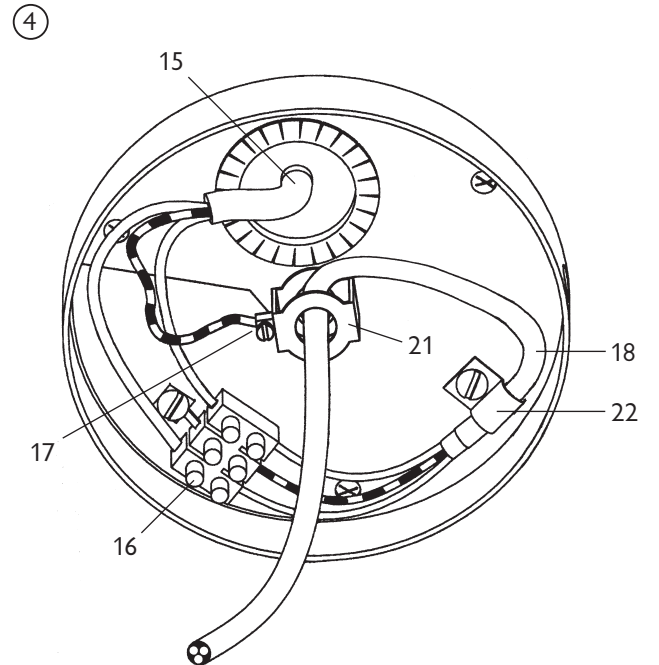
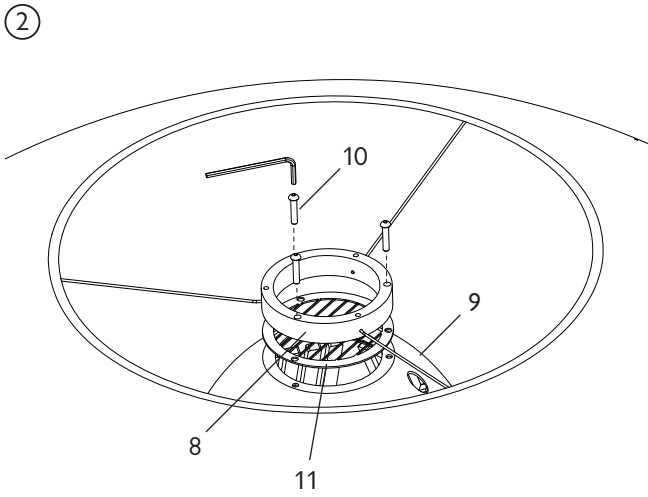
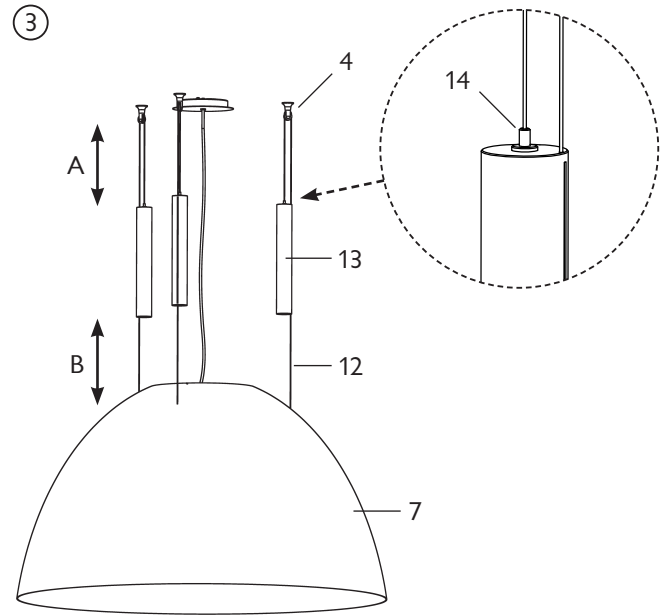
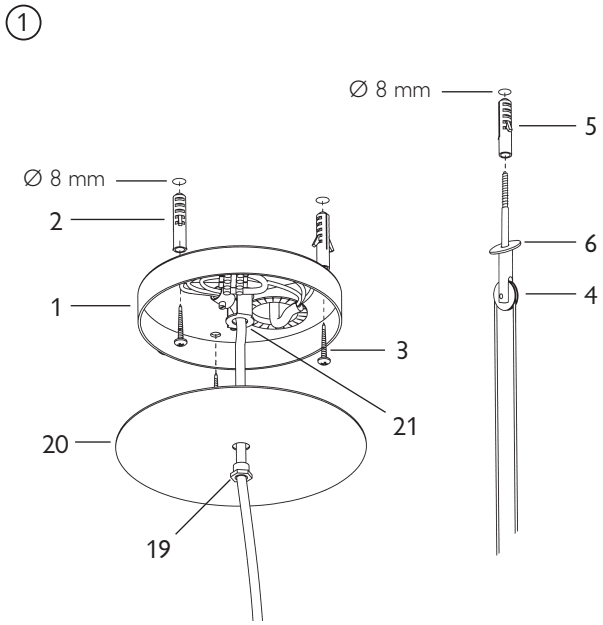

5

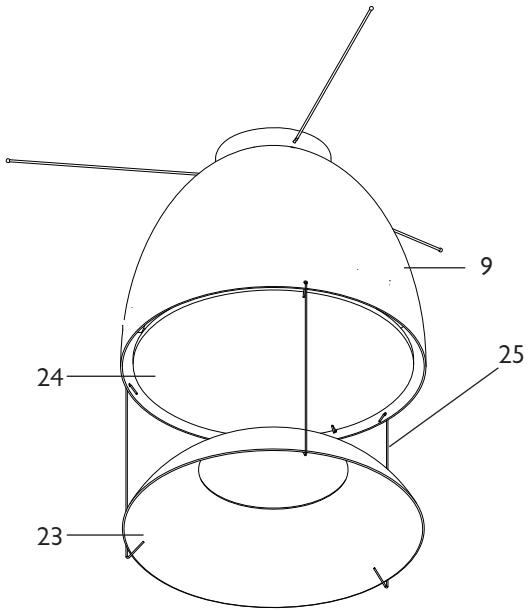

Ingo Maurer GmbH  
Kaiserstrasse 47  
80801 München  
Germany  
Tel. +49. 89. 381 606-0  
Fax +49. 89. 381 606 20  
info@ingo-maurer.com  
www.ingo-maurer.com

März 2019

Made in Germany

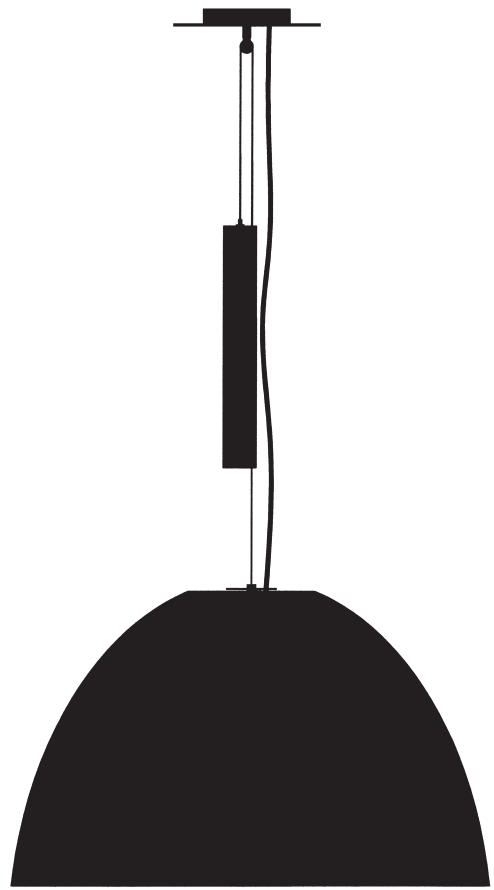

*INGO MAURER*

Instructions

PIERRE DU PAUL 80 LED



## **Montageanleitung**

**Bitte vor der Montage aufmerksam lesen und aufbewahren!**

## **Instructions for assembly**

**Please read these instructions carefully before going any further, and keep them in a safe place for future reference!**

## **Instructions de montage**

**A lire attentivement avant le montage et à conserver!**

## **Istruzioni di montaggio**

**Prima del montaggio leggere attentamente le presenti istruzioni e conservarle!**

*Deutsch* Seite 4

*English* Page 9

*Français* Page 14

*Italiano* Pagina 19

*Zeichnungen* Seite 24

*Drawings* Page 24

*Dessins* Page 24

*Disegni* Pagina 24

Montage und Elektroanschluss müssen von einer Elektrofachkraft ausgeführt werden. Wir empfehlen, die Montage mit zwei Personen durchzuführen.

„Pierre ou Paul“ ist ein handwerklich hergestelltes Produkt. Abweichungen in der Oberflächenstruktur, der Größe oder Form des Objekts sind herstellungstechnisch bedingt und ein gewünschter Teil der Gestaltung.

**Wichtig:** Die Leuchte hat ein Gesamtgewicht von ca. 10 kg. Bitte überprüfen Sie die ausreichende Tragfähigkeit der Decke. Achten Sie auf adäquate Befestigungsmittel entsprechend der jeweiligen Deckenkonstruktion.

**Achtung:** Schalten Sie vor der Montage die Sicherung des Deckenauslasses aus! Achten Sie unbedingt auf den Verlauf von Elektroleitungen, damit auf keinen Fall ein Kabel angebohrt wird. Montieren Sie nicht auf feuchtem und leitendem Untergrund!

### Montage des Baldachins

Legen Sie die Position des Baldachins (1) so fest, dass das Kabel des Deckenauslasses durch die große Baldachinöffnung ragt. Benutzen Sie den Baldachin als Schablone zum Markieren der Bohrlöcher. Bohren Sie drei Dübellöcher Ø 8 mm, setzen Sie die Dübel S8 ein und schrauben Sie den Baldachin mit beiliegenden Schrauben fest. ①

### Elektroanschluss im Baldachin

Lassen Sie die abgemantelte Zuleitung des Deckenauslasses (2) etwa 12 cm aus dem Baldachin ragen und isolieren Sie die Enden der einzelnen Adern ca. 7 mm ab. Schließen Sie Leiter und Neutralleiter auf der einen Seite der Lüsterklemme (3) und den Schutzleiter am Erdungsripfel (4) entsprechend der Markierung im Baldachin an. ②

### Aufhängen der Aluminiumkuppel und Anpassen der Seil- und Kabellänge an die Raumhöhe

**Wichtig:** Bitte packen Sie die Aluminiumkuppel (5) vorsichtig aus und tragen Sie die mitgelieferten Baumwollhandschuhe, da die Flächen sehr empfindlich gegen Fingerabdrücke sind.

Beachten Sie ebenfalls, daß weder das Leuchtenkabel, noch das Stahlseil von oben in die Öffnung der Kuppel hängen dürfen. Die Innenfläche ist sehr kratzempfindlich.

Für diesen Teil der Montage sind zwei Personen notwendig. Legen Sie die Kuppel (5) unter dem Baldachin auf einen Tisch, eine Kiste oder ähnliches – in etwa auf die gewünschte Höhe. Zum Festlegen der Seil- und Kabellänge hängen Sie die Kuppel *provisorisch* auf: Schrauben Sie dazu die Umlenkrolle (6) auf den Gewindebolzen in der Mitte des Baldachins. *Die Abdeckscheibe (7) des Baldachins muss jetzt noch nicht montiert werden!* ① Fädeln Sie das Seil (8) von unten durch das Gewicht (9) und schieben Sie es auf dem Seil ganz nach unten zur Kuppel. Ziehen Sie das Seil durch die Umlenkrolle (6). Kürzen Sie das Seil mit einer Zange so, dass das lose Ende wieder bis nach unten zum Gewicht reicht und stecken Sie das Seilende von oben bis zum Anschlag in den Seilhalter (10) des Gewichts. 3 Die Kuppel hängt nun knapp über der vorherigen Standfläche. Zum Kürzen des Seils (8) auf die endgültige Länge hängen Sie bitte das Gewicht (9) aus und verfahren Sie wie folgt:

**Wichtig:** Wählen Sie die Seillänge so, dass das Gewicht ungefähr in der Mitte des Seils hängt (zwischen A und B). ③

**Achtung:** Verwenden Sie zum Kürzen eine scharfe Zange und achten Sie darauf, dass das Seil abgeschnitten und nicht abgequetscht wird, da es sich ansonsten aufspießt und nicht mehr in den Seilhalter einführen lässt.

Die zweite Person sollte das Seil (8) durch Anheben der Kuppel entlasten. Drücken Sie den Knopf des Seilhalters (10) ein und ziehen Sie das entlastete Seil aus dem Seilhalter. Kürzen Sie das Seil auf die gewünschte Länge und stecken Sie das Ende wieder tief in den Seilhalter. (3)

**Wichtig:** Das Seil muss zwingend mindestens 3 cm tief in den Seilhalter eingeführt werden!

Zum Ermitteln der korrekten *Kabellänge* ziehen Sie die Kuppel in die tiefste Position, so dass das Gewicht ganz oben ist. Kürzen Sie das Kabel in dieser Position so, dass es in weichem Bogen fällt.

**Achtung:** Zum Anschließen des Leuchtenkabels im Baldachin muss die Kuppel noch einmal abgenommen werden.

Ziehen Sie das auf die korrekte Länge gebrachte Seil wie oben beschrieben aus dem Seilhalter (10) und der Umlenkrolle (6). Schrauben Sie die Umlenkrolle vom Gewindebolzen in der Mitte des Baldachins ab. Fädeln Sie das metallumhüllte Lampenkabel (11) durch die schwarze Durchführungstülle in der Baldachinabdeckplatte. Achten Sie darauf, dass die geschliffene Seite der Abdeckplatte (7) nach unten zeigt. (1)+(2)  
Fädeln Sie das Kabel unter die Zugentlastungslasche (12) und schrauben Sie die Zugentlastung fest. Schneiden Sie das Kabel ca. 10 cm hinter der Zugentlastung ab und entfernen Sie die Metallumhüllung bis kurz vor der Zugentlastung. Bitte beachten Sie beim Abmanteln des Kabels um ca. 4 cm, dass die empfindliche Isolierung der Einzeladern nicht verletzt wird. Isolieren Sie die Aderenden ca. 5 mm ab und verwenden Sie die beiliegenden Aderendhülsen. Schließen Sie den Schutzleiter mittig, Phase und Nullleiter entsprechend der Markierungen in der Lüsterklemme (3) an. (2)

Schieben Sie die Abdeckscheibe (7) am Kabel nach oben und schrauben Sie sie mit der Umlenkrolle (6) auf den Gewindebolzen in der Mitte des Baldachins. (1)  
Hängen Sie nun die Kuppel zusammen mit dem Gewicht an der Umlenkrolle auf: Ziehen Sie das –entlastete!– Seil durch die Umlenkrolle und stecken Sie das Ende mindestens 3 cm tief in den Seilhalter.

### **Einhängen des Sekundärreflektors**

Fädeln Sie jeweils einen Haken der 3 Haltedrähte (25), von außen durch die Bohrungen im Rand des Leuchtgehäuses (9). Legen Sie dann den Sekundärreflektor (23) mit dem äußeren Rand, in die unteren Haken ein. (4)

### **Pflege**

Reinigen Sie die Außenseite der Aluminiumkuppel mit einem weichen Tuch und gegebenenfalls mit einem milden Reinigungsmittel. Die Innenseite der Kuppel und das Gehäuse der Lichtmontage (9) können, nachdem sie vollständig abgekühlt sind, mit einem weichen Tuch gereinigt werden. Achten Sie bitte darauf, die Flächen nicht mit bloßen Händen zu berühren.

## Technische Daten

Die für Ihre Leuchte zutreffende Spannung und Frequenz entnehmen Sie bitte dem Typenschild.

220-240V 50Hz. 3 × 16,5W LED  
 110-130V 60Hz. 3×15W  
 100V 60Hz. 3×15W

3× 15 W LED, 0,87cos $\Phi$ , 3× 1300 lm, 3000 K, CRI>90.  
 Stufenlos dimmbar (siehe ► *Geeignete Wanddimmer*).  
 Mit eingebautem LED-Leuchtmittel, kann nicht vom Nutzer ausgetauscht werden. Das Leuchtmittel darf nur von der Ingo Maurer GmbH oder einem von der Ingo Maurer GmbH beauftragten Servicetechniker oder einer vergleichbaren qualifizierten Person ersetzt werden.

 Die Leuchte wird verkauft mit einem Leuchtmittel der Energieklasse A+.

 Vorsicht; Gefahr vor elektrischem Schlag

 Mindestabstand zu brennbaren Flächen: 1 m

 Jedes zerbrochene Schutzglas muss unbedingt ersetzt werden.

Eventuell notwendige Reparaturen dürfen nur von einer Elektrofachkraft durchgeführt werden. Die äußere Leitung darf bei Beschädigung nur von der Ingo Maurer GmbH ausgetauscht werden.

### Geeignete Wanddimmer

Die Leuchte kann mit einem speziellen Triac Dimmer (Phasenanschnitt- und Phasenabschnittsteuerung) stufenlos und flimmerfrei gedimmt werden. Aktuelle Empfehlungen zu kompatiblen Dimmern entnehmen Sie bitte unserer Internetseite: <https://www.ingo-maurer.com/de/produkte/pierre-ou-paul>

The lamp assembly and all electrical work must be carried out by a qualified electrician. We recommend that the assembly be carried out by two people.

„Pierre ou Paul“ is a hand-made product. Minor variations in the surface structure, size and shape of the lamp are a natural result of the production process and an intended design feature.

**Important:** The lamp has a total weight of around 10 kg. Please make sure that your ceiling is capable of taking the strain. Ensure that suitable fixing materials are used, according to the ceiling construction.

**Caution:** Switch off or remove the fuse for the ceiling outlet before beginning the assembly. Please take care to ascertain the exact position of all electrical wiring, so as to avoid accidentally drilling into a cable. Do not attach the lamp to a damp and/or conductive surface!

### Assembling the canopy

Position the canopy (1) so that the mains cable from the ceiling outlet protrudes through the large aperture in the canopy. Use the canopy as a template to mark the drill holes. Drill three 8 mm-diameter holes, insert the S8 plugs and attach the canopy with the screws provided.

①

### Electrical connection in the canopy

Remove a 12 cm section of the outer covering from the mains cable (2) protruding through the canopy, and strip about 7 mm from the ends of the three wires. Connect the phase and neutral wires to the contacts in the terminal (3), and attach the earth wire to the earth contact (4), according to the markings in the canopy. ②

### Attaching the aluminium shade and adjusting the length of the suspension and power cables

**Important:** Please be very careful when unpacking the aluminium shade (5), and wear the cotton gloves supplied, as the surfaces are easily damaged. Also note that neither the lamp cable nor the steel cable must hang into the opening of the aluminium shade. The inner surface is very sensitive to scratches !

Two people are needed for this part of the assembly. Place the shade (5) on a table or other raised surface under the canopy, so that the shade stands at the required height. To determine the length of the suspension and power cables, hang the shade *provisionally* as follows:

Screw the pulley (6) onto the bolt in the centre of the canopy. *It is not necessary at this stage to attach the canopy cover (7).* ①

Thread the suspension cable (8) up through the weight (9) and push the weight down along the cable to the shade. Pull the cable through the pulley (6). Trim the cable with a wire-cutter so that the loose end hangs down as far as the weight and push the end of the cable down into the holder (10) on the weight until it reaches the stop. ③

The shade should now hang just above the previous standing position.

For the final adjustment of the cable (8) to the required length, unhook the weight (9) and proceed as follows:

**Important:** Select the suspension cable length so that the weight hangs about half-way up the cable (between points A and B).

**Caution:** Use a sharp cutter to trim the cable and make sure that the cut is clean. Do not crush or flatten the end of the cable, as this will cause fraying and prevent insertion in the holder.

The second person lifts the shade to slacken the cable (8). Press the button (10) on the cable holder and pull the slackened cable out of the holder. Shorten the cable to the required length and replace the end firmly in the holder. ③

**Important:** The end of the suspension cable must be pushed at least 3 cm into the holder!

To determine the correct length of the *power cable*, pull the shade down to its lowest position, so that the weight hangs immediately below the canopy. Shorten the cable so that it falls down in a loose arc.

**Caution:** The shade must be detached before making the electrical connection in the canopy.

Pull the suspension cable (with the length adjusted as described above) out of the holder (10) and the pulley (6). Unscrew the pulley from the bolt in the centre of the canopy.

Thread the metal-covered power cable (11) through the black sleeve in the canopy cover. Make sure that the polished side of the cover (7) faces downwards. ①+ ② Feed the power cable under the tongue of the strain relief (12) and tighten the strain relief screw. Trim the cable about 10 cm from the tongue and remove most of the metal covering, leaving only a short section just in front of the strain relief. When stripping the cable approx. 4cm, please pay attention that the sensitive insulation of the individual wires is not damaged.

Insulate the wire ends by approx. 5 mm and use the enclosed wire end ferrules.

Fix the protective conductor centrally, phase and neutral according to the markings in the luster terminal (3). ② Push the canopy cover (7) up along the cable and screw it with the pulley (6) onto the bolt in the centre of the canopy. ①

Hang the shade with the weight on the pulley. Pull the –slackened!– suspension cable through the pulley and push the end at least 3 cm into the holder.

### Mounting the secondary reflector

Thread the hook of the holding wires (25) from the outside through the holes in the edge of the light housing (9). Then insert the secondary reflector (23) with the outer edge into the lower hooks. (4)

### Cleaning

The outer surface of the aluminium shade can be cleaned with a soft cloth, using a mild cleaning fluid if necessary. The inner surface of the shade and the housing of the lamp fitting can be cleaned with a soft cloth when they have cooled down completely. Do not touch the surfaces with your bare hands.

### Technical specification

The correct voltage and frequency for your lamp are indicated on the type label.

220-240V 50Hz. 3 x 16,5W LED

110-130V 60Hz. 3x15W

100V 60Hz. 3x15W

3x 15 W LED, 0,87cos $\Phi$ , 3x 1300 lm, 3000 K, CRI>90. Continuously dimmable (see ► *Compatible wall dimmers*, below).

With built-in LEDs of energy class A<sup>+</sup>, which cannot be replaced by the user. The light source of this lamp may only be replaced by Ingo Maurer GmbH or a service technician authorized by Ingo Maurer GmbH or a similar qualified person.

 The lamp is supplied with an LED module of energy class A<sup>+</sup>.

 Caution; danger of electric shock

 Minimum distance from combustible surfaces: 1 m

 The protective glass cover must be replaced in case of damage.

Any repairs that may become necessary must be carried out by a professional electrician. In the event of damage to the external power cord, replacements may only be fitted by Ingo Maurer GmbH.

### Compatible wall dimmers

The lamp can be connected to a special Triac (leading edge or trailing edge phase control) dimmer for continuous and flicker-free operation. For current recommendations on compatible dimmers please see our website:

<https://www.ingo-maurer.com/en/products/pierre-ou-paul>

Le montage et le branchement électrique sont à effectuer par un électricien. Nous recommandons d'effectuer le montage à deux personnes.

«Pierre ou Paul» est un produit confectionné à la main. Des irrégularités dans la structure de la surface, la taille ou la forme de l'objet sont dûes à la technique de production et font partie du design.

**Important:** la lampe a un poids total d'environ 10 kg. Veuillez contrôler la limite de charge du plafond. Vérifier que les fixations soient adéquates à la construction du plafond.

**Attention:** déconnecter le fusible contrôlant l'arrivée du courant au plafond, avant le montage. Il est indispensable de respecter le positionnement des conduites électriques pour éviter de percer un câble électrique. Ne pas installer sur une surface humide et/ou conductrice!

### Montage du baldaquin

Positionner le baldaquin (1) de telle manière à ce que le câble de la sortie du plafond dépasse de la grande ouverture du baldaquin. Utiliser le baldaquin comme gabarit pour marquer les trous de perçage. Percer les trois trous de cheville Ø 8 mm, insérer les chevilles S8 et visser le baldaquin avec les vis ci-jointes. ①

### Connexion électrique du baldaquin

Faire dépasser du baldaquin la conduite dégainée de la sortie du plafond (2) d'environ 12 cm et dénuder les extrémités de chaque fil conducteur d'environ 7 mm. Connecter le fil de phase et le fil neutre à l'un des côtés du domino (3) et le fil de terre au raccord de mise à la terre de l'écrou (4) correspondant au marquage dans le baldaquin. ②

### Suspension de la coupole en aluminium et ajustement de la longueur des fils de suspension à la hauteur de la pièce

**Important:** Déballer prudemment la coupole en aluminium (5) en portant les gants de coton ci-joints, les surfaces sont très sensibles aux actions mécaniques.

Notez également que ni le câble de la lampe ni le câble en acier ne doivent pendre par le haut dans l'ouverture du coupole.

La surface intérieure est très sensible aux rayures !

Pour cette partie du montage, deux personnes sont nécessaires. Poser la coupole en aluminium (5) sur une table, une caisse ou équivalent, en-dessous du baldaquin, à la hauteur souhaitée. Suspendre la coupole *provisoirement* pour déterminer la longueur des filins métalliques et des câbles électriques: visser la poulie (6) au boulon fileté au milieu du baldaquin. *Ne pas encore fixer la plaque de recouvrement (7) du baldaquin!* ①

Enfiler le filin (8) par le dessous à travers le contre-poids (9) et déplacer le poids le long du filin jusque vers le bas, en direction de la coupole. Faire passer le fil à travers la poulie (6). Raccourcir le filin à l'aide d'une pince de telle manière à ce que l'extrémité libre rejoigne le poids vers le bas; insérer l'extrémité du filin dans le porte-fil (10) du poids, par le haut jusqu'à la butée. ③

La coupole est suspendue maintenant juste au-dessus de la surface où elle se trouvait auparavant. Pour raccourcir le filin (8) à la longueur définitive, décrocher le poids (9) et procéder ainsi:

**Important:** déterminer la longueur de fil de telle manière à ce que le poids soit suspendu environ au milieu du fil (entre A et B).

**Attention:** utiliser une pince coupante pour raccourcir les filins et vérifier qu'ils soient bien coupés net et non écrasés, car sinon les fils s'effilocheraient et ne passeraient plus dans le porte-fil.

La deuxième personne devra déléster le filin (8) en soulevant la coupole. Appuyer sur le bouton du porte-fil et tirer le fil délesté du porte-fil (10). Raccourcir le filin à la longueur souhaitée et réinsérer l'extrémité en profondeur dans le porte-fil. (3)

**Important:** le filin doit obligatoirement être inséré à 3 cm de profondeur dans le porte-fil!

Afin de définir la longueur correcte des câbles, placer la coupole dans sa position la plus basse, le poids devant se trouver tout en haut. Couper le câble dans cette position, de façon à obtenir un léger arc de cercle.

**Attention:** Décrocher la coupole encore une fois, avant de connecter les câbles de la lampe dans le baldaquin.

Retirer le filin coupé à bonne longueur du porte-fil (10) et de la poulie (6), comme mentionné plus haut. Dévisser la poulie des boulons filetés au milieu du baldaquin.

Enfiler le câble électrique (11) de la lampe recouvert de métal à travers la douille noire de traversée dans la plaque de recouvrement du baldaquin. Veiller à ce que le côté poli de la plaque de recouvrement soit orienté vers le bas. (1) + (2)

Enfiler le câble sous la bride du collier de fixation (12) et boulonner le collier de fixation.

Couper le câble environ 10 cm derrière le collier de fixation et ôter le revêtement métallique jusque devant le collier de fixation.

Lors du dénudage du câble 4cm, veillez à ce que l'isolation sensible des différents fils n'est pas endommagée.

Isoler les extrémités des fils d'env. 5 mm et utiliser la méthode les embouts d'extrémité de fil livrés avec l'appareil.

Fermer le conducteur de protection au centre, phase et neutre en conséquence des marquages dans la borne de lustre (3). (2)

Déplacer la plaque de recouvrement (7) sur le câble vers le haut et visser la avec la poulie (6) au boulon fileté au centre du baldaquin. (1)

Suspendre la coupole ensemble avec le poids par la poulie: tirer le filin – délesté! – par la poulie et enfoncer son extrémité d'au moins 3 cm dans le porte-fil.

### Montage du réflecteur secondaire

Enfiler un des crochets de chacun des 3 fils de retenue (25) de l'extérieur à travers les trous dans le bord du boîtier de l'éclairage (9).

Insérer ensuite le réflecteur secondaire (23) avec le bord extérieur dans les crochets inférieurs. (4)

### Entretien

Nettoyer la surface extérieure de la coupole en aluminium avec un chiffon souple et le cas échéant avec un nettoyeur doux.

La surface intérieure de la coupole et le boîtier du montage électrique peuvent être nettoyés avec un chiffon souple, une fois refroidis complètement.

Veillez faire attention à ne pas toucher les surfaces à main nue.



**Données techniques**

220-240V 50Hz. 3 x 16,5W LED

110-130V 60Hz. 3x15W

100V 60Hz. 3x15W

*Veillez consulter la plaque signalétique pour la tension et la fréquence appropriée pour votre lampe.*

3x 15 W LED, 0,87cos $\Phi$ , 3x1300 lm, 3000 K, CRI>90.

Réglage en continu (cf ► *Variateurs muraux compatibles*).

Avec module LED intégré, ne peut pas être changée par l'utilisateur. Le module ne doit être remplacée que par la société Ingo Maurer ou par un technicien commandité par la société Ingo Maurer ou une personne ayant des qualifications comparables.

 Cette lampe est équipée d'un module LED intégré de la classe énergétique A<sup>+</sup>.

 Attention: danger d'électrocution

 Distance minimale aux surfaces inflammables: 1 m

 Tout verre cassé doit être obligatoirement remplacé.

Des réparations éventuellement nécessaires ne doivent être effectuées que par un spécialiste.

En cas d'endommagement, le câble électrique externe ne doit être échangé que par la société Ingo Maurer GmbH.

**Variateurs muraux compatibles**

L'intensité de lumière de la lampe peut être réglée en continu et sans scintillement par un variateur Triac spécial (commande à coupe de phase ascendante ou descendante).

Veillez s'il vous plaît consulter sur notre site Internet nos recommandations actuelles sur les variateurs compatibles: <https://www.ingo-maurer.com/fr/produits/pierre-ou-paul>

Il montaggio e il collegamento elettrico devono essere eseguiti da un elettricista qualificato. E' consigliato effettuare il montaggio in due persone.

“Pierre ou Paul” è un prodotto realizzato a mano.

Differenze di struttura della superficie, dimensioni e forma sono intenzionali e un naturale risultato del procedimento di produzione.

**Importante:** Il lampadario ha un peso complessivo di ca. 10 kg. Si prega di controllare preventivamente la sufficiente portata del soffitto. E' importante provvedere a mezzi di fissaggio adatti alla relativa costruzione del soffitto.

**Attenzione:** Prima del montaggio staccare la corrente dell'uscita della corrente al soffitto! Fare assolutamente attenzione al percorso delle linee di alimentazione per evitare di danneggiare un cavo durante la foratura. Non montare su superfici umide o conduttrici di corrente!

**Montaggio del rosone**

Determinare la posizione del rosone (1) in modo che il cavo dell'uscita della corrente al soffitto passi attraverso l'apertura maggiore del rosone. Impiegare il rosone come dima di foratura per contrassegnare i punti da forare. Effettuare i tre fori per i tasselli di  $\varnothing$  8 mm, inserire i tasselli S8 e avvitare il rosone con le viti in dotazione. ①

**Collegamento elettrico nel rosone**

Lasciare spuntare la linea di alimentazione dell'uscita della corrente al soffitto (2) di circa 12 cm dal rosone e spelare le estremità dei singoli fili per circa 7 mm. Collegare fase e neutro da un lato del morsetto (3) e la terra al raccordo di terra (4) secondo il segno sul rosone. ②

### **Appendere la calotta in alluminio e adattare la lunghezza del cavetto e del cavo della lampada all'altezza del soffitto**

**Importante:** Estrarre cautamente la calotta (5) in alluminio dall'imballaggio e indossare i guanti in cotone allegati: le superfici sono molto sensibili a sollecitazioni meccaniche. Si noti inoltre che né il cavo della lampada né il cavo d'acciaio devono essere appesi dall'alto nell'apertura della calotta. La superficie interna è molto sensibile ai graffi!

Questa fase del montaggio deve essere eseguita da due persone. Appoggiare la calotta (5) sotto il rosone su un tavolo, una cassa o simili – all'incirca all'altezza desiderata. Per determinare la lunghezza del cavetto e del cavo della lampada appendere la calotta *provvisoriamente*: Avvitare la puleggia di rinvio (6) sul bullone al centro del rosone.

*Non montare ancora il disco di copertura (7) del rosone!* ①

Infilare il cavetto (8) dal basso attraverso il contrappeso (9) e far scorrere il contrappeso lungo il cavetto verso il basso fino alla calotta. Passare il cavetto attraverso la puleggia di rinvio (6). Dunque accorciare il cavetto con una pinza (tronchese) in modo che l'estremità libera dello stesso coincida con la parte superiore del contrappeso e successivamente inserire l'estremità del cavetto dall'alto fino all'arresto nel "gripper" ferma cavo (10) del contrappeso. ③

A questo punto la calotta si trova leggermente sollevata rispetto al suo piano di appoggio iniziale. Per accorciare il cavetto (8) alla lunghezza definitiva, sganciare il contrappeso (9) e procedere nel seguente modo:

**Importante:** La posizione ideale del contrappeso è quella equidistante tra il soffitto e la calotta (tra A e B). ③

**Attenzione:** Per tagliare il cavetto metallico usare una pinza adatta, che non lo schiacci ma lo tagli nettamente. Se il cavetto è tagliato male e sfilacciato, si lascia molto difficilmente inserire nel "gripper" ferma cavo.

La seconda persona deve sollevare la calotta per ottenere che il cavetto (8) non sia sotto tensione. Premere il bottone del gripper ferma cavo (10) ed estrarre il filo libero dal gripper. Accorciare il cavetto alla lunghezza desiderata e reintrodurre l'estremità del cavetto a fondo nel ferma cavo. ③

**Importante:** Il cavetto deve assolutamente essere inserito nel ferma cavo almeno 3 cm!

Per determinare la lunghezza corretta del cavo della lampada posizionare la calotta nella posizione più bassa, in modo che il contrappeso si trovi nella posizione più in alto. In questa posizione accorciare il cavo della lampada assicurandosi che formi un leggero arco.

**Attenzione:** Per il collegamento elettrico del cavo della lampada nel rosone rimuovere nuovamente la calotta.

Estrarre il cavetto accorciato alla lunghezza corretta come descritto sopra dal gripper ferma cavo (10) e dalla puleggia di rinvio (6). Svitare la puleggia di rinvio dal bullone al centro del rosone.

Infilare il cavo della lampada con rivestimento in metallo (11) attraverso il tubo nero di passaggio nel disco di copertura del rosone. Accertarsi che il lato levigato del disco di co-pertura (7) sia rivolto verso il basso. ①+ ② Infilare il cavo sotto il passante (12) dello scarico di trazione e avvitare lo scarico di trazione. Accorciare il cavo di ca. 10 cm dalla parte retrostante allo scarico di trazione e rimuovere il rivestimento in metallo fin poco prima dello scarico di trazione. Quando si spoglia il cavo circa 4cm, prestare attenzione che l'isolamento sensibile dei singoli fili non sia danneggiato.

Isolare le estremità dei fili di ca. 5 mm e utilizzare il tasto capicorda a filo chiuso.

Chiudere il conduttore di protezione a livello centrale, di fase e neutro alle boccole ancora libere del morsetto (3) secondo le indicazioni. ②

Far scorrere il disco di copertura (7) lungo il cavo verso l'alto e avvitarlo con la puleggia di rinvio (6) sul bullone al centro del rosone. ①

Successivamente appendere la calotta unitamente al contrappeso nella puleggia di rinvio: Infilare il cavetto – senza che sia sotto tensione! – nella puleggia di rinvio e accertarsi che l'estremità sia inserita di almeno 3 cm nel ferma cavo.

### Montaggio del riflettore secondario

Infilare uno dei ganci di ciascuno dei 3 fili di fissaggio (25) dall'esterno attraverso i fori sul bordo dell'alloggiamento della lampada (9).

Inserire quindi il riflettore secondario (23) con il bordo esterno nei ganci inferiori. ④

### Cura

Pulire la superficie esterna della calotta in alluminio con un panno morbido ed eventualmente con un detersivo blando.

La superficie interna e il contenitore dell'unità elettrica possono essere puliti, dopo essere completamente freddi, con un panno morbido.

Fare attenzione di non toccare le superfici a mani nude.

### Dati tecnici

220-240V 50Hz. 3 x 16,5W LED

110-130V 60Hz. 3x15W

100V 60Hz. 3x15W

*I dati tecnici relativi alla tensione e alla frequenza di funzionamento della Vostra lampada sono riportati sulla targhetta d'identificazione.*

3x 15 W LED, 0,87cos $\Phi$ , 3x1300 lm, 3000 K, CRI>90.

Regolazione continua dell'intensità luminosa (vedi ► *Dimmer a parete compatibili*).

Con modulo LED integrato, non può essere sostituito dall'utente.

Il modulo LED può essere sostituito esclusivamente dalla Ingo Maurer GmbH, oppure da un tecnico specializzato incaricato dalla Ingo Maurer GmbH oppure da un persona ugualmente qualificata.



La lampada è munita di un LED integrato della classe energetica A+.



Attenzione; pericolo di scossa elettrica



Distanza minima da superfici infiammabili: 1 m.



Ogni vetro di protezione danneggiato deve essere assolutamente sostituito.

Eventuali riparazioni possono essere effettuate esclusivamente da un elettricista. Il cavo esterno – se danneggiato – può essere sostituito soltanto dalla Ingo Maurer GmbH.

### Dimmer a parete compatibili

L'intensità luminosa può essere regolata di continuo e senza sfarfallio con un dimmer Triac speciale (a taglio di fase ascendente/ discendente). Per attuali raccomandazioni su dimmer compatibili, si prega di consultare il nostro sito: <https://www.ingo-maurer.com/it/prodotti/pierre-ou-paul>

①

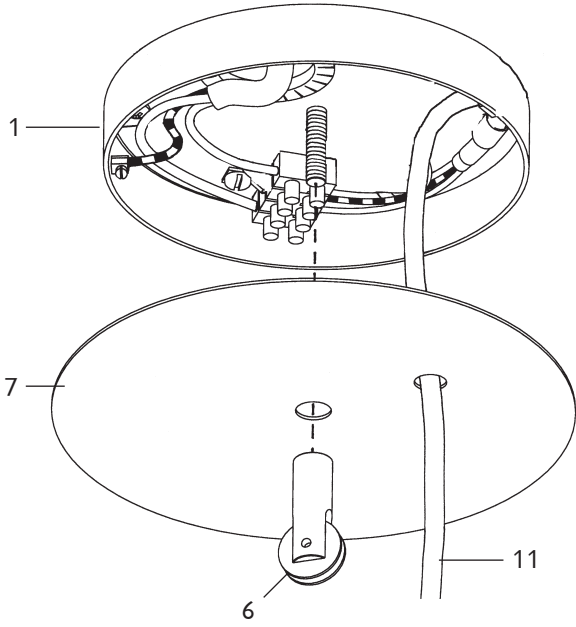

③

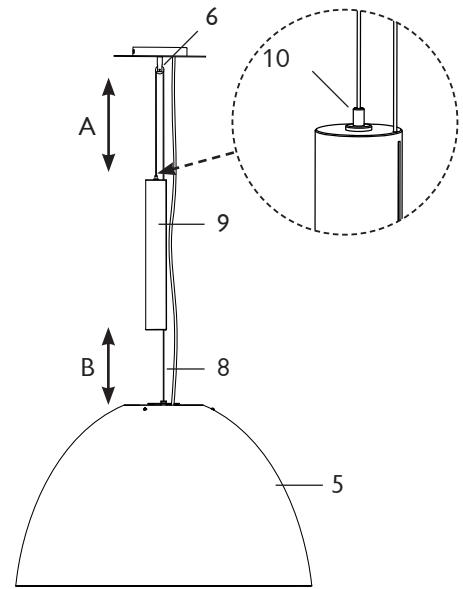

②

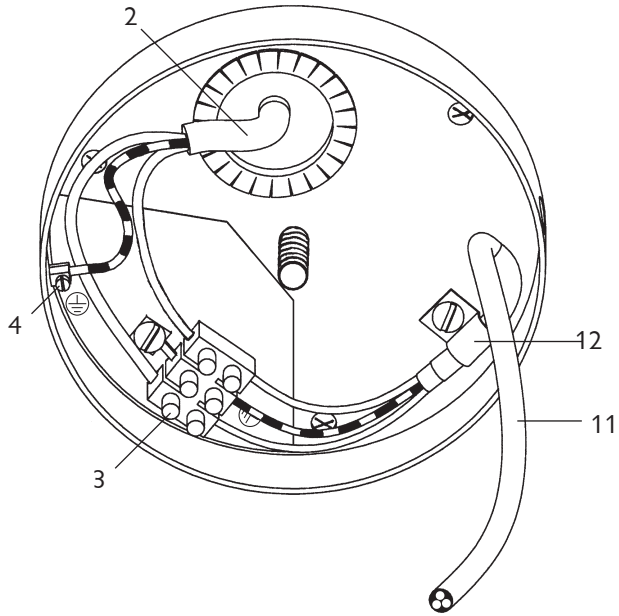

④

