

① MONTAGE / ASSEMBLY / MONTAGE / MONTAGGIO

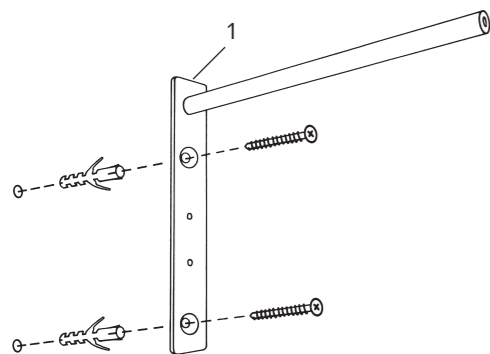

② Die Abdeckung aufschieben / Slide on the cover /  
Glisser le couvercle / Far scorrere il coperchio

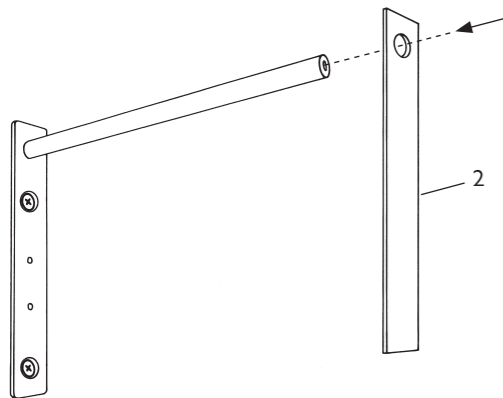

③ Kabel an Wandhalterung befestigen / Attach cable to wall  
holder / Fixer le câble au support mural / Collegare il cavo al  
supporto da parete

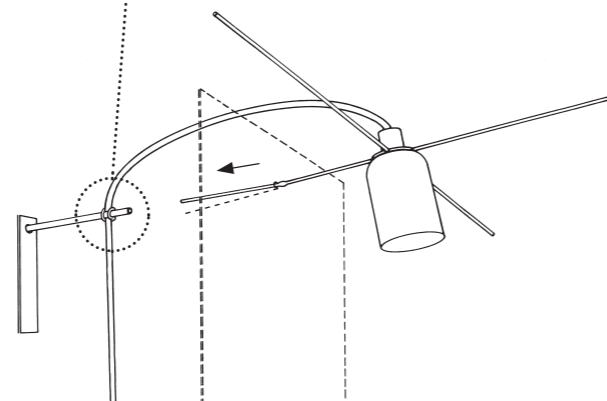
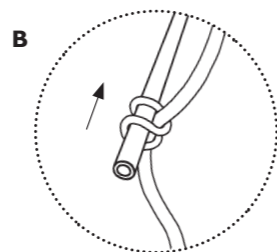
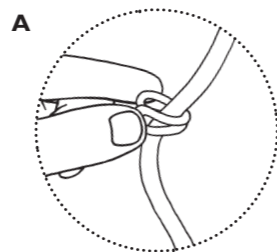

Stabkreuz mit Blende einstecken / Inserting cross bar with  
shade / Insertion des tiges en croix et de la plaque / Applicare  
l'asta a croce con il paralume

④ Stabkreuz fixieren / Fixing the cross bar / Fixation des tiges  
en forme de croix / Fissare l'asta a croce

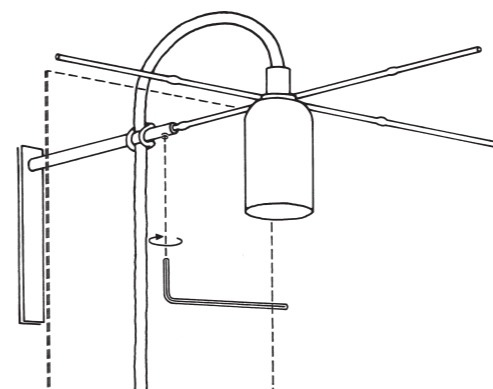

⑤ Blenden anordnen / Arranging the shades / Disposition  
des plaques / Disporre i paralumi

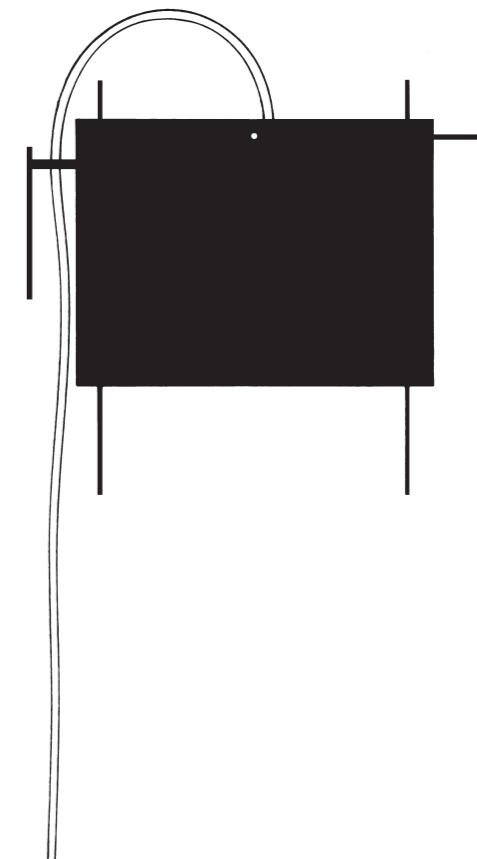
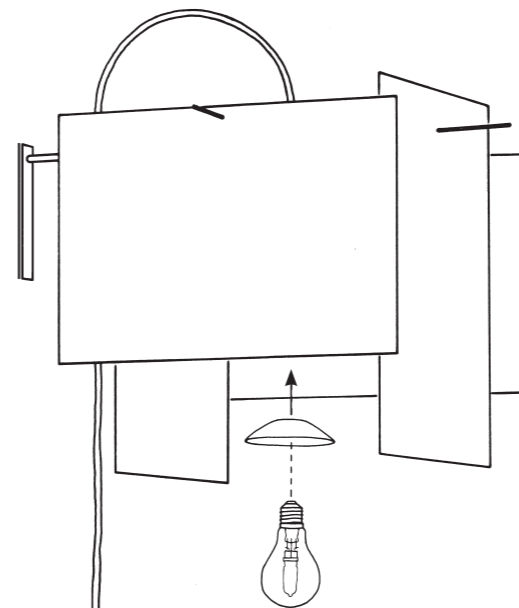

Bitte vor der Montage aufmerksam lesen und aufbewahren.

**Wichtig:** Achten Sie unbedingt auf den Verlauf von Elektroleitungen, damit auf keinen Fall ein Kabel angebohrt wird.

### Montage

- 2 Dübellöcher bohren, Dübel einsetzen und die Wandhalterung der Leuchte festschrauben.
- Die Abdeckung (2) aufchieben
- Das Kabel an der Wandhalterung befestigen: Silikonring wie ein „U“ um das Lampenkabel legen **(A)** und das Rohr der Wandhalterung durch die beiden entstandenen Schlaufen fädeln **(B)**. Eine Blattgold-Blende auf den hochgebogenen Arm des Stabkreuzes stecken. Diesen Arm bis zum Anschlag in die Wandhalterung schieben.
- Fixieren Sie das Stabkreuz, indem Sie die Madenschraube festziehen.
- Montieren Sie die Blattgold-Blenden wie in der Zeichnung dargestellt. Die Blenden haben jeweils vier Bohrungen, mit denen sie am Stabkreuz aufgehängt werden können. Leuchtmittel und Reflektor einsetzen.

### Pflege

Bitte verwenden Sie zur Reinigung nur ein feuchtes Tuch, jedoch keine Lösungsmittel- oder chlorhaltigen Reinigungsmittel!

### Technische Daten

100-240 V~, 50-60 Hz, max. 60 W, Fassung E27

Geeignet für Leuchtmittel der Energieklassen A - G.

 Mindestabstand zu brennbaren Flächen: 0,3 m.

 Bei Bruch des äußeren Glaskolbens muss unbedingt ein neues Leuchtmittel eingesetzt werden.

 Eine defekte Leuchte muss als Elektroschrott entsorgt werden und darf nicht in den Hausmüll gelangen.

Eventuell notwendige Reparaturen dürfen nur von einer Elektrofachkraft durchgeführt werden. Die äußere Leitung darf bei Beschädigung nur von der Ingo Maurer GmbH ausgetauscht werden.

Bei Schäden, die durch Nichtbeachten dieser Bedienungsanleitung, unsachgemäßer Inbetriebnahme und/oder baulicher Veränderung z.B. durch Fremdbauteile, Handhabung oder Fremdeingriff verursacht werden, erlischt der Garantieanspruch.

Please read these instructions carefully and keep them in a safe place for future reference.

**Important:** Take care to ascertain the exact position of all electrical wiring, so as to avoid accidentally drilling into a cable.

### Assembly

- Drill two holes, insert the plugs and screw the wall holder to the wall. **Important:** Use screws and plugs according to the material and stability of the wall.
- Slide on the cover
- To fix the cable to the wall holder, wrap the silicone ring around the cable, bending it like a „U“ **(A)**, then insert the rod into the loops **(B)**. Place one gold leaf shade on the high-bent arm of the cross bar. Push this arm into the wall holder as far as it will go.
- Fix the cross bar by tightening the Allen screw.
- Mount the gold-leaf shades as shown in the drawing. Each shade has four holes for the suspension rods. Insert light bulb and reflector.

### Cleaning

Damp cloth only. Do not use cleaning agents containing solvents or chlorine!

### Technical specification

100 - 240 V~50-60 Hz: max. 60 W, Socket E27

This lamp is suitable for bulbs of the classes A - G.

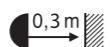
 Minimum distance from combustible surfaces: 0.3 m

 A replacement must be fitted in the event of damage to the outer bulb.

 A defective lamp must be disposed as electronic scrap, it must not get into domestic waste.

Any repairs that may become necessary must be carried out by a professional electrician. In the event of damage to the external power cord, replacements may only be fitted by Ingo Maurer GmbH.

The legal and contractual warranty for defects and product liability will be void, should the installation instructions not be duly followed or non-original components be employed.

À lire attentivement avant le montage et à conserver.

**Important:** Il est indispensable de respecter le positionnement des conduites électriques pour éviter de percer un câble électrique!

### Montage

- Perçer 2 trous de perçage, insérer les chevilles et visser fermement le support mural. **Important:** Utiliser (selon la nature du mur) des moyens de fixation appropriés.
- Glisser le couvercle
- Fixer le câble au support mural: Placer l'anneau en silicone tels un „U“ autour du câble de la lampe **(A)** et passer la tige de la fixation murale à travers les deux boucles qui en découlent **(B)**. Placez une plaque en feuille d'or sur le bras courbé vers le haut de la tige en forme de croix. Poussez ce bras dans le support mural aussi loin que possible.
- Fixer la tige en forme de croix en serrant la vis sans tête.
- Monter les plaques en feuille d'or comme indiqué sur le dessin. Les plaques ont chacune quatre trous de perçage par lesquelles elles peuvent être suspendues aux tiges en forme de croix. Insérer l'ampoule et le réflecteur.

### Entretien

Nettoyer la lampe avec un chiffon humide. Ne pas utiliser de solvants ou de détergents à base de chlore!

### Données techniques

100-240 V~, 50-60 Hz., max. 60 W, E27

Ce luminaire est adapté aux ampoules des classes A - G.

 Distance minimale aux surfaces inflammables: 0,3 m

 Si l'ampoule est cassée, il faut absolument la remplacer.

 Un lampe défectueux devra être jeté avec des déchets électroniques, ne pas les jeter avec vos ordures ménagères.

Des réparations éventuellement nécessaires ne sont à effectuer que par un spécialiste. En cas d'endommagement du câble électrique, celui-ci ne doit être remplacé que par la société Ingo Maurer GmbH. La garantie légale et contractuelle pour les défauts et la responsabilité pour les dommages causés par des produits défectueux, expireront en cas de dommages ou de réclamations résultant du non-respect des instructions d'installation et/ou des modifications structurelles, en particulier si des composants non originaux sont utilisés.

Prima del montaggio leggere attentamente le presenti istruzioni e conservarle per futuro riferimento.

**Importante:** Fare attenzione al percorso delle linee di alimentazione, per evitare di danneggiare un cavo.

### Montaggio

- Effettuare 2 fori, inserire i tasselli e avvitare il supporto a parete della lampada. **Importante:** Impiegare (a seconda del tipo di parete) dispositivi di fissaggio idonei.
- Far scorrere il coperchio
- Collegare il cavo al supporto a parete: Applicare l'anello in silicone intorno al cavo della lampada formando una "U" **(A)** e infilare l'asta nelle due asole che si sono create **(B)**. Applicare un pannello in foglia d'oro sul braccio rivolto verso l'alto dell'asta a croce. Applicare il braccio fino all'arresto sul supporto a parete.
- Per fissare l'asta a croce stringere la vite senza testa.
- Montare i pannelli in foglia d'oro come mostrato nel disegno. I paralumi hanno rispettivamente quattro fori, mediante i quali possono essere appesi all'asta a croce. Inserire la lampadina e il riflettore.

### Cura

Si prega di utilizzare solo un panno umido per la pulizia. Non utilizzare detersivi contenenti solventi o cloro!

### Dati tecnici

100-240 V~, 50-60 Hz., max. 60 W, portalampade E27

Questa lampada è adatto per lampadine a bulbo delle classi A - G.

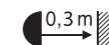
 Distanza minima da superfici infiammabili: 0,3 m.

 In caso di rottura del bulbo in vetro esterno effettuare assolutamente la sostituzione della lampadina.

 Un lampe défectueux devra être jeté avec des déchets électroniques, ne pas les jeter avec vos ordures ménagères.

Eventuali riparazioni possono essere eseguite esclusivamente da un elettricista specializzato. Il cavo esterno – se danneggiato – può essere sostituito soltanto dalla Ingo Maurer GmbH.

La garanzia legale e contrattuale per difetti e la responsabilità per danni da prodotti difettosi, decadono in caso di danni o reclami conseguenti all'inosservanza delle istruzioni d'installazione e/o a modifiche strutturali, soprattutto se impiegati componenti non originali.