



CAMPARI BAR Instructions

WHO MATUREZ

Montageanleitung

Bitte vor der Montage aufmerksam lesen und aufbewahren!

Instructions for assembly

Please read these instructions carefully before going any further, and keep them in a safe place for future reference!

Instructions de montage

À lire attentivement avant le montage et à conserver!

Istruzioni di montaggio

Prima del montaggio, leggere attentamente le istruzioni e conservarle!

Deutsch Seite 5

English Page 8

Français Page 11

Italiano Pagina 14

Zeichnungen Seite 17

Drawings Page 17

Dessins Page 17

Disegni Pagina 17

CAMPARI BAR

Als Fußplatte wählte der Gestalter der Tischlampe, Raffaele Celentano, einen Teller aus der Colombina Kollektion von ALESSI, entworfen von Doriana und Massimiliano Fuksas. Verschiedene Schälchen aus der ALESSI Colombina Collection eignen sich hervorragend als zusätzliches Gestaltungselement und vervollständigen die Assoziation mit dem in Italien üblichen Aperitivo.

Aufstellen und Einrichten

Bitte nehmen Sie die Leuchte vorsichtig aus der Verpackung. Entfernen Sie die Kabelbinder und wickeln Sie die Kabel vollständig ab.

Achtung: Schließen Sie die Lampe erst nach dem Aufstellen an das Netz an.

Stellen Sie die Leuchte auf einen ebenen Untergrund. Achten Sie darauf, dass das Netzkabel flach unter der Fußplatte verläuft und die Leuchte fest auf allen Stellfüßen steht.

Einsetzen des Leuchtmittels

Entfernen Sie die Blende (4), indem Sie den Steckverschluß vorsichtig aushaken. Fädeln Sie das Leuchtmittel (2) von der Seite, unterhalb des oberen Rings in die Fassung (3) und schrauben Sie es fest.

Wichtig: Verwenden Sie ausschließlich Leuchtmittel, der Baugrößen A55 (≈A17) oder G45 (≈G16)

Stecken Sie anschließend die Blende (4) an ihren Platz und haken sie die Enden wieder ineinander. ①

Einsetzen der Campari-Soda-Flaschen

Setzen Sie den Flaschenträger so auf den oberen Ring (6), daß der Verdrehschutz (seitliche Lasche) zwischen zwei Flaschenstützen (5) liegt. Hängen Sie die Flaschen (mit der schmalsten Stelle des Flaschenhalses) in den Flaschenträger ein. ①

Legen Sie den Glasblock (7) von oben auf die Öffnung des Flaschenträgers.

Achtung: Die Glas-Eiswürfel erwärmen sich beim Betrieb der Leuchte.

Ein-/Ausschalten

Das Ein- und Ausschalten erfolgt über den Zugschalter an der Leuchte.

Wechsel des Leuchtmittels

Achtung: Ziehen Sie den Netzstecker und lassen Sie die Lampe vollständig abkühlen.

Nehmen Sie den Glasblock (6) vom Flaschenträger und hängen Sie die Flaschen aus dem Flaschenträger aus. Heben Sie den Flaschenträger senkrecht nach oben ab. Entfernen Sie die Blende, indem Sie den Steckverschluß vorsichtig aushaken. Drehen Sie die defekte Birne aus der Fassung und entfernen sie.

Fädeln Sie das neue Leuchtmittel von der Seite, unterhalb des oberen Rings (4) in die Fassung und schrauben Sie es fest.

Stecken Sie anschließend die Blende wieder an ihren Platz und haken Sie die Enden wieder ineinander.

Pflege

Der Glas-Eiswürfelblock, der Flaschenträger und die Campari-Soda-Flaschen können abgenommen und unter fließendem Wasser gereinigt werden.

Wichtig: Setzen Sie diese Teile erst wieder auf die Leuchte, wenn sie vollständig getrocknet sind.

Technische Daten

100-240V, 50-60Hz, Sockel E27
Leuchtmittel A55 (≈A17) oder G45 (≈G16), max. 60W

125V (US/JP Plug) Version,
Lieferung mit Adapter E27 auf G9 und Halogenstift G9 60W

Die Leuchte ist geeignet für Leuchtmittel der Energieklassen A - G.

Dimmbar (abhängig vom Leuchtmittel, Dimmer nicht enthalten).

 Mindestabstand zu brennbaren Flächen: 0,3 m



Bei Bruch des äußeren Glaskolbens muss unbedingt ein neues Leuchtmittel eingesetzt werden.



Eine defekte Leuchte muss als Elektroschrott entsorgt werden und darf nicht in den Hausmüll gelangen.

Eventuell notwendige Reparaturen dürfen nur von einer Elektrofachkraft durchgeführt werden. Die Netzleitung darf bei Beschädigung nur von der Ingo Maurer GmbH ausgetauscht werden. Bei Schäden, die durch Nichtbeachten dieser Bedienungsanleitung, unsachgemäßer Inbetriebnahme und/oder baulicher Veränderung z.B. durch Fremdbauteile, Handhabung oder Fremdeingriff verursacht werden, erlischt der Garantieanspruch.

CAMPARI BAR

Raffaele Celentano, the designer of Campari Bar, chose as the lamp base a plate from the ALESSI Colombina Collection, designed by Doriana and Massimiliano Fuksas.

The ALESSI Colombina Collection also includes a variety of small snack dishes that can be combined with the lamp as an additional design element, highlighting the connection with the typical Italian aperitif.

Assembly and adjustment

Please take the lamp carefully out of the packaging. Remove the cable ties and unwind the cables completely.

Caution: Do not connect the lamp to the power supply until the assembly is completed.

Stand the lamp upright on a flat surface. Ensure that the mains lead lies flat under the base and that the lamp stands securely on all four feet.

Inserting the light bulb

Remove the cover (4) by carefully unhooking the plug lock. Thread the lamp from the side, below the upper ring into the socket and screw it tight. Then put the cover (4) back in place and hook the ends together again.

Important: Only use light bulbs in size not bigger than A55 (≈A17) or G45 (≈G16).

Inserting the Campari Soda bottles

Place the bottle holder on the upper ring (6), so that its retaining elements fit between the bottle supports (5). Hang the bottles (by the narrowest part of the neck) in the holder.

Place the glass block (7) on the mouth of the bottle holder.

Caution: The glass ice-cubes heat up when the lamp is switched on.

Switch

Pull the cord to switch the lamp on or off.

Changing the bulb

Caution: Unplug the lamp and allow it to cool down completely.

Remove the glass block (6) and lift the bottles out of the holder.

Lift the holder away from the lamp. Replace the spent bulb (2) and reassemble the bottle holder as described in the section headed "Inserting the Light bulb + Inserting the Campari Soda bottles".

Cleaning

The ice-cube block, the bottle holder and the bottles can be removed and rinsed under running water.

Important: Do not replace these parts until they are completely dry.

Technical specification

100-240V, 50-60Hz, socket E27
Bulb A55 (≈A17) or G45 (≈G16), max. 60W

125V (US/JP Plug) Version,
delivery with adapter E27 to G9 and halogen pin G9 60W.

Dimmable (depend on light bulb, dimmer not included)

This luminaire is suitable for bulbs of the classes A - G.

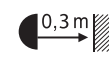
 Minimum distance from combustible surfaces:
0.3 m



A replacement must be fitted in the event of damage to the outer bulb.



A defective lamp must be disposed as electronic scrap, it must not get into domestic waste.

Any repairs that may become necessary must be carried out by a qualified electrician. In the event of damage to the external power cord, replacements may only be fitted by Ingo Maurer GmbH.

The legal and contractual warranty for defects and product liability will be void, should the installation instructions not be duly followed or non-original components be employed.

CAMPARI BAR

Le créateur de la lampe de table, Raffaele Celentano, choisit comme pied de lampe une assiette de la collection Colombina de ALESSI, conçue par Doriana et Massimiliano Fuksas. Plusieurs coupelles de la collection Colombina de ALESSI se prêtent parfaitement comme élément décoratif et permettent l'association avec l'aperitivo si apprécié en Italie.

Montage et installation

Veillez sortir la lampe soigneusement de son emballage. Retirer les attaches de câble et déroulez complètement les câbles.

Attention: Raccordez la lampe au courant seulement après l'avoir montée correctement.

Poser la lampe sur une surface plane. Veiller à ce que le câble soit bien placé à plat sous la base de la lampe, et la lampe bien posée sur ses pieds de fixation.

Insertion de l'ampoule

Retirez le couvercle (4) en décrochant soigneusement le verrou de la prise. Enfiler la lampe (2) par le côté, sous l'anneau supérieur, dans la douille (3) et la visser. Remettez ensuite la couverture en place et accrochez les extrémités.

①

Important: Utiliser uniquement des ampoule A55 (≈A17) ou G45 (≈G16) recommandée.

Insertion des bouteilles de Campari Soda

Positionner bien le support à bouteille sur l'anneau du haut (6), afin que les languettes de positionnement se trouvent bien entre les étais des bouteilles (5). Accrocher les bouteilles (au niveau de la partie la plus fine du goulot) dans le support à bouteille. ①

Poser le bloc de glaçons (7) par le haut sur l'orifice du support à bouteille. ②

Attention: Les glaçons chauffent lorsque la lampe est allumée.

Allumer / Eteindre

L'interrupteur à tirette permet d'allumer et d'éteindre la lampe.

Remplacement de l'ampoule

Retirer la fiche de la prise de courant et laisser refroidir la lampe complètement!

Retirer du support à bouteille le bloc de glaçons (6) et les bouteilles. Enlever le support à bouteille (1) à la verticale par le haut.

Echanger l'ampoule (2) et remonter le support à bouteille – comme décrit dans le § "Insertion de l'ampoule + Insertion des bouteilles de Campari Soda".

Entretien

Le bloc de glaçons, le support à bouteille et les bouteilles de Campari Soda peuvent être retirés et nettoyés à l'eau.

Important: Reposer ces pièces sur la lampe, uniquement si elles sont complètement sèches.

Données techniques

100-240V 50-60Hz, douille E27.

Ampoule A55 (≈A17) ou G45 (≈G16), 60W max.

125V (US/JP Plug) Version, Livraison avec adaptateur E27 à G9 et broche halogène G9 60W

Dimmable (Dépend de la ampoule, dimmer non inclusé)

Ce luminaire est compatible avec des ampoules des classes énergétiques A - G.

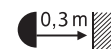

Distance minimale aux surfaces inflammables: 0,3 m



Si l'ampoule est cassée, il faut absolument la remplacer.



Un lampe défectueux devra être jeté avec des déchets électroniques, ne pas les jeter avec vos ordures ménagères.

Des réparations éventuellement nécessaires ne sont à effectuer que par un spécialiste. En cas d'endommagement du câble électrique externe, celui-ci ne doit être échangé que par la société Ingo Maurer GmbH.

La garantie légale et contractuelle pour les défauts et la responsabilité pour les dommages causés par des produits défectueux, expireront en cas de dommages ou de réclamations résultant du non-respect des instructions d'installation et/ou des modifications structurelles, en particulier si des composants non originaux sont utilisés.

CAMPARI BAR

Come base per la lampada da tavolo il suo ideatore, Raffaele Celentano, ha scelto un piatto della Colombina collection di Alessi, creata da Doriana e Massimiliano Fuksas.

Diverse coppette della Colombina collection di Alessi rappresentano un perfetto elemento aggiuntivo e rafforzano ulteriormente l'idea del classico aperitivo.

Posa e sistemazione

Con entrambe le mani estrarre cautamente la lampada dall'imballaggio. Rimuovere le fascette per cavi e svolgere completamente i cavi.

Attenzione: Collegare la lampada alla rete solo dopo aver terminato l'installazione.

Posare la lampada su una superficie orizzontale. Fare attenzione che il cavo di alimentazione sia posato in piano sotto la base e che la lampada poggi correttamente su tutti i piedini d'appoggio.

Inserimento della lampadina

Rimuovere il coperchio (4) sganciando con cautela il blocco della spina.

Infilare la lampada (2) dal lato, sotto l'anello superiore, nella presa e avvitare saldamente. Poi rimettere il coperchio in posizione e agganciare le estremità. ①

Importante: Utilizzare solo lampadine A55 (≈A17) o G45 (≈G16) consigliate.

Inserimento delle bottiglie Campari Soda

Applicare il porta-bottiglie sull'anello (6) in modo che le linguette di posizionamento siano disposte tra i supporti (5) delle bottiglie. Agganciare le bottiglie (con la parte più stretta del collo) nel porta-bottiglie. ①

Appoggiare il blocchetto in vetro (7) dall'alto sull'apertura del porta-bottiglie. ②

Attenzione: I cubetti di ghiaccio in vetro si riscaldano quanto la lampada è accesa.

Accendere / Spegnere

La lampada si accende e si spegne mediante l'interruttore a tirante della lampada.

Sostituzione della lampadina

Attenzione: Staccare la spina e attendere che la lampada sia completamente fredda.

Togliere il blocchetto di cubi di ghiaccio (6) dal porta-bottiglie e staccare le bottiglie.

Rimuovere il porta-bottiglie verso l'alto. Sostituire la lampadina (2) e riapplicare il porta-bottiglie come descritto al paragrafo "Inserimento della lampadina + Inserimento delle bottiglie Campari Soda".

Cura

Il blocchetto di cubi di ghiaccio in vetro, il porta-bottiglie e le bottiglie di Campari Soda possono essere rimossi e puliti sotto acqua corrente.

Importante: Riapplicare le parti della lampada soltanto quando sono completamente asciutte.

Dati tecnici

100-240V, 50-60Hz., portalampada E27
Lampadine A55 (≈A17) o G45 (≈G16), 60W max.

125V (US/JP Plug) Version,
Consegna con adattatore da E27 a G9 e perno alogeno G9 60W

Questo dispositivo è compatibile con lampadine di classi energetiche A - G.

L'apparecchio è dimmerabile (Dipendente dalla lampadina, Dimmer non incluso)

 0,3 m Distanza minima da superfici infiammabili: 0,3 m.



In caso di rottura del bulbo in vetro esterno effettuare assolutamente la sostituzione della lampadina.



Un lampada difettoso è da considerarsi un rifiuto elettrici e non deve essere smaltito con i rifi uti domestici.

Eventuali riparazioni devono essere eseguite da un elettricista. Il cavo esterno, se danneggiato, può essere sostituito soltanto dalla Ingo Maurer GmbH.

In caso di danni causati dall'inosservanza delle presenti istruzioni d'uso, da una messa in servizio e/o da una modifica costruttiva non corretta, ad es. a causa di componenti estranei, manipolazione o interferenze esterne, Il diritto alla garanzia decade.

①

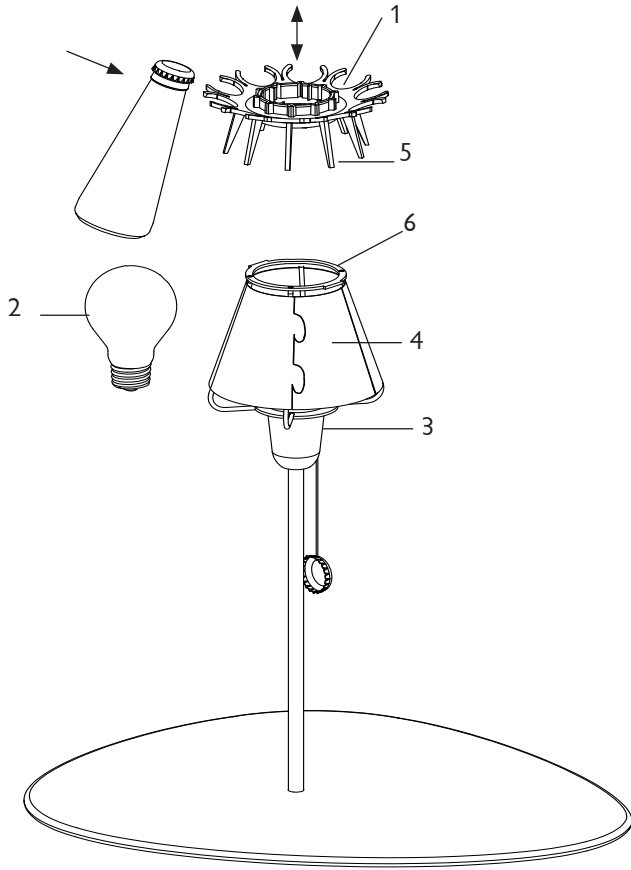

②

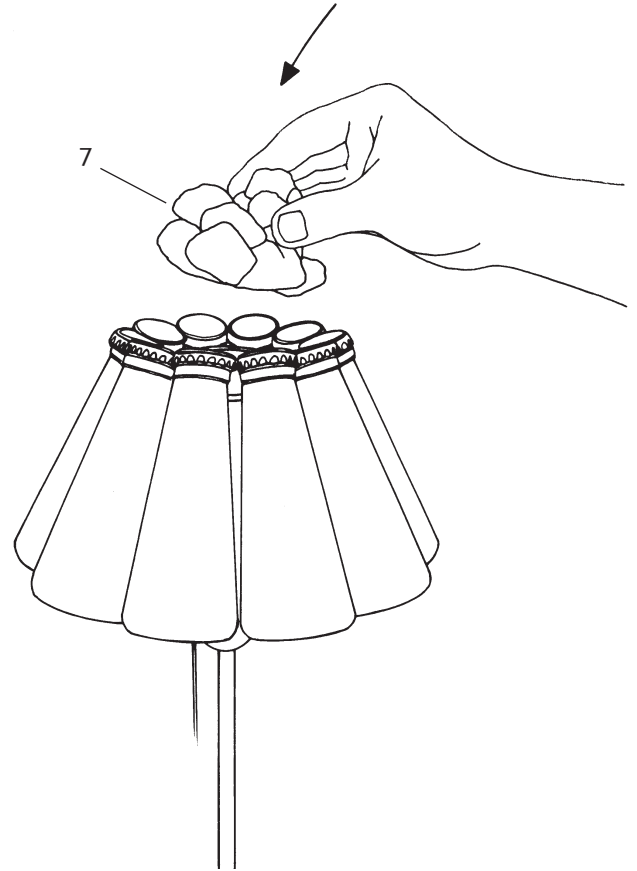

Ingo Maurer GmbH
Kaiserstrasse 47
D-80801 München
Tel. +49. 89. 381 606-0
Fax +49. 89. 381 606 20
info@ingo-maurer.com
www.ingo-maurer.com

Oktober 2021



Made in Germany